

Государственная служба по культуре
Приднестровской Молдавской Республики
Приднестровский государственный институт искусств
Центр дополнительного профессионального образования

СБОРНИК

*Методических статей
по итогам курсов повышения
квалификации
библиотечных работников
Приднестровья*

г. Тирасполь,
2015 г.

МЕТОДИЧЕСКИЙ СБОРНИК СТАТЕЙ

Редакционный совет:

И.Н. Гиля (председатель)

Л.А. Сенькина

Г.И. Цуркан

Компьютерный набор и верстка

А.М. Стефогло

«Новые информационные технологии в библиотечной практике»

Автор: Гончарова М.И., библиотекарь абонемента ЦБС г. Бендеры

Глава I. Роль библиотек в формировании информационной культуры читателей

Библиотеки во все времена являлись одновременно хранилищами информации и основой для образования и просвещения людей.

Схема эволюции современных библиотек:

Библиотека

(книги, периодические издания)

Медиатека

(печатные носители информации, электронные носители информации)

Инфотека

(печатные носители информации, электронные носители информации, выход в Интернет)

Современная библиотека представляет собой информационное, культурно-просветительное и научно-исследовательское учреждение. Она обеспечивает потребности общества в информации, способствует развитию культуры, науки, проведению досуга. Для современных библиотек характерны наличие различных технических средств и использование достаточно сложных технологий, которые необходимо грамотно применять. Для эффективного управления, интенсификации и удобства выполнения сотрудниками библиотек соответствующих работ, оказания дополнительных услуг и создания комфортных условий пользователям в библиотеках применяются аудиовидеотехнические средства.¹

Роль современной библиотеки многократно возрастает: возникает необходимость передать людям ранее накопленные знания и подготовить их к жизни в условиях быстрого накопления информации в так называемом информационном веке. Выполнение этих задач возможно лишь при использовании современных компьютерных технологий в библиотеке. Компьютеризованная

¹ Дымченко Н.В. и др. Культурное пространство Приднестровья: истоки, реалии, тенденции. - Тирасполь, 2010. - С. 48

библиотека выполняет особую миссию - обеспечивает читателям оперативный доступ к информационным ресурсам и одновременно является центром воспитания информационной культуры современного поколения.

В связи с применением новых информационных технологий, основанных на использовании средств связи, компьютеров, реально действует такое понятие, как информационная система.

Информационная система представляет собой коммуникационную систему по сбору, передаче, переработке информации, снабжающей работников различного ранга информацией для реализации функции управления с целью повышения эффективности деятельности организации за счёт не только обработки и хранения информации, но и за счёт принципиально новых методов управления, базирующихся на использовании современных средств коммуникации (электронная почта), глобальных и локальных сетей.²

Уже сегодня новые информационные услуги, предоставляемые некоторыми библиотеками читателям (электронные каталоги, информационные базы данных, электронные издания на CD-ROM) пользуются у них необычайной популярностью. А благодаря созданной в библиотеках системе непрерывного обучения детей и юношества информационным технологиям можно безбоязненно готовить юных читателей к работе с новыми видами информации и новыми компьютерными информационно-поисковыми системами в библиотеке.

Благодаря общению с компьютерами в залах библиотек меняется информационное мировоззрение читателей. Начинается оно с понимания роли информации в жизни общества. Современный читатель должен понимать важность информации и задач ее хранения, систематизации и передачи, а также особую роль компьютеров в решении этих задач.

Использование компьютеров ограничивается в основном изучением языков программирования, самого компьютера, некоторых прикладных программ, текстовых и графических редакторов. Поэтому люди чаще всего не воспринимают компьютер как средство получения информации.

Использование новых компьютерных технологий в библиотеках - это яркий пример применения компьютеров в жизни человека вообще и способ получения информации, пример ее эффективного хранения и распределения. Возможности компьютерных технологий включают такие понятия, как создание и регистрацию документов, передача информации на расстоянии, сохранение в электронном

² Экономическая информатика под ред. Евдокимова Е.Е.- С-Пб.- 1997.- С. 16

архиве и т.п.³ Так, электронный каталог библиотеки гораздо компактнее, чем традиционный, а поиск в нём быстрее, разнообразнее и удобнее. Информация, которую можно получить в библиотеке с помощью компьютера, очень важна. А для юного человека это путь к знаниям, к очередной ступени образования, миропонимания, обретения смысла жизни, получения профессиональной подготовки. Таким образом, через общение с компьютерными информационными системами в библиотеке приходит понимание роли информации и информационных технологий в жизни человека.

Глава II. Информационные электронные ресурсы библиотек: информационно-поисковые системы

Один из важных элементов информационной культуры человека - знание информационных технологий. Многие организации занимаются сбором, обработкой, хранением и распределением информации: библиотеки, статистические центры, информационные службы, СМИ. Однако в этом ряду только библиотеки предоставляют свободный и бесплатный доступ к информационным ресурсам, как традиционным, так и электронным. В виде электронного каталога, библиографических баз данных читатели некоторых библиотек в настоящее время получают доступ к местным информационным ресурсам.

Основа информационной подготовки современного читателя, пользователя – его умение эффективно вести поиск информации, грамотно работать с ИПС. Обучение поиску информации непосредственно связывается с умением пользоваться картотеками, справочниками, словарями. Традиционно в практике большинства библиотек читателей знакомят со справочно - библиографическим аппаратом, объясняют, как пользоваться библиографическими картотеками, как осуществлять поиск в алфавитном и систематическом каталогах, какие существуют библиографические, информационные и справочные издания. Появление компьютерных ИПС в библиотеке требует достаточно развитых специализированных навыков - понимания представления информации в базах данных, умения выбирать область поиска, пользоваться ключевыми словами. Поэтому необходимое требование для библиотек - одновременно с внедрением компьютеров в библиотеке создать систему непрерывного обучения информационным технологиям, адаптированную для разных возрастных категорий читателей, пользователей библиотеки. При выполнении этого условия

³ Павлюк П.В. Справочник по делопроизводству, архивному делу и основам работы на компьютере.- М.- 2000.- С. 288

информационные ресурсы будут доступны и понятны любому посетителю библиотеки.

Опыт работы передовых библиотек подтверждает эффективность многоступенчатой системы обучения, адаптированной для разных возрастных категорий. Это обучающие и развивающие компьютерные программы, курсы обучения основам информатики и информационно-библиотечным технологиям, лекции и беседы о возможностях компьютера в библиотеке и информационных услугах, предоставляемых читателям с использованием компьютера. Обучение работе с электронным каталогом проводится на занятиях еженедельного общедоступного абонемента для читателей. Работая с библиографическими базами данных для поиска книг, журналов или газетных статей, пользователи библиотеки убеждаются в преимуществе компьютерного поиска, осваивают совершенно новые виды поиска (по ключевым словам, словарю, сочетанию полей в базе данных и т. д.), учатся сохранять его результаты в электронном виде.

Поиск в БД - важнейшая область умений и навыков, с которыми в настоящее время знакомы далеко не все. И библиотека восполняет этот пробел. Обязательная составляющая общего образования для жителя информационного общества – умение создавать новую информацию. При этом он должен понимать, что информационный ресурс представляет реальную ценность только в том случае, если хранение и доступ к нему организован наиболее эффективно.

2.1 Использование ресурсов сети Интернет

Доступ к ресурсам сети Интернет уже стал реальностью во многих библиотеках, в том числе и в Бендерской ЦБС. Внедрение Интернета в библиотечную практику существенно расширяет границы справочно-поискового аппарата и, в частности, справочно-библиографического фонда, предоставив возможность доступа к значительному количеству территориально удаленных ресурсов, использование которых для читателей нашей библиотеки в традиционной форме затруднено. Вместе с тем, очевидно, что только часть сетевых ресурсов может представлять интерес с точки зрения использования в качестве источников информации в процессе справочно-информационного обслуживания.

По мере увеличения объема информационных ресурсов в сети все острее стоит проблема эффективных способов поиска необходимых пользователю сведений. Поиск в сети Интернет может осуществляться различными способами. Наиболее распространенный из них — использование специальных поисковых инструментов, которые условно можно разделить на поисковые средства

справочного типа или справочники и на поисковые системы. Условность деления в данном случае заключается в том, что практически каждый справочник обладает возможностью поиска, а многие поисковые системы снабжены справочниками. В последние годы все большей популярностью пользуются мегапоисковые системы, базирующиеся на информационных массивах других систем и каталогов интернет-ресурсов. Их основное преимущество состоит в предоставлении пользователю возможности одновременно отправить запрос сразу нескольким поисковым системам.

Поисковые средства справочного типа — это электронные справочники, которые имеют логико-тематическую структуру и позволяют ориентироваться в ресурсах Интернета в пределах различных отраслей. Создание справочников предполагает вовлечение человеческого интеллекта в процессы отбора и аннотирования сайтов. Ручная обработка информации заметно ограничивает объем справочников, но значительно повышает эффективность поиска, сводя к минимуму количество документов, не имеющих отношение к теме запроса. В результате справочники содержат вторичную информацию о базовых, то есть основных ресурсах в отдельных областях знания, оцененных и систематизированных специалистами-экспертами. К наиболее популярным российским справочникам, учитывающим значительное количество материалов, относятся поисковые средства, расположенные по адресам <http://www.yandex.ru>, <http://www.mail.ru>. В последние годы в российской части сети Интернет происходило слияние ресурсов. В результате популярная поисковая система [Mail.ru](http://www.mail.ru) является одновременно и поисковым справочником. В большинстве случаев справочники имеют иерархическую структуру, верхний уровень которой образуют 10-15 самых общих предметных или тематических категорий. Эти категории разделяются на рубрики и подрубрики. В основе выделения рубрик лежат популярность интернет-ресурсов и частота пользовательских запросов.

Поисковые системы, в отличие от справочников, располагают базой данных, включающей слова, полученные при периодическом автоматическом сканировании виртуального информационного пространства. Они способствуют поиску тех сведений по узкой тематике, которые невозможно выявить с помощью электронных справочников. Другое, не менее важное, преимущество поисковых систем — постоянное обновление и пополнение базы данных этих слов. Число поисковых систем глобального масштаба постоянно растет. Среди них можно выделить несколько наиболее признанных, позволяющих найти информацию с высокой степенью полноты и надежности: Yandex (<http://www.yandex.ru>), Rambler

(<http://www.rambler.ru>), Google (<http://www.google.ru>). Зарубежные системы этого класса - Alta Vista (<http://www.altavistacom>), HotBot (<http://www.hotbot.com>), Excite (<http://www.excite.com>) и другие. Работа с ними требует некоторых навыков, так как простой набор искомого термина (например, фамилии и имени персоны) может привести к получению ответа в виде списка из сотен тысяч документов.

Опыт работы в Бендерской ЦБС показывает, что именно поисковые системы, а не справочники предпочтительнее при исчерпывающем поиске фактографической информации, так как они дают более детальный и полный результат. Однако обилие получаемых ссылок создает определенные трудности, преодолеть которые возможно, имея опыт и навык работы.

Значительным источником информации в Интернете являются также информационные **порталы**. Термином «портал» обозначается многофункциональный сервер, имеющий разнообразные информационные, поисковые и сервисные возможности. Теоретически любой web-сайт (или сервер) имеет потенциальную возможность стать порталом. Первыми стали развиваться порталы универсального назначения, предлагавшие пользователям широкий спектр услуг, большинство из которых прирастало путем сотрудничества, слияния или объединения с другими сайтами. Тенденция преобразования в порталы охватывает в настоящее время большинство крупных поисковых систем, в том числе «Апорт» и Rambler. Специалисты Российского центра информационных технологий предлагают типологию деления порталов на содержательной основе. Порталы, предоставляющие пользователям информацию и сервисы по узкой тематике, связанной с какой-либо отраслью или конкретной проблемой, получили определение «вертикальных». Горизонтальными были названы порталы, состоящие из разнотематических сервисов.

Вертикальные порталы могут оказать несомненную помощь при поиске сведений о лицах, имеющих отношение к определенной области деятельности. Так, информационный портал «Культура России» (<http://www.russianculture.ru>) — официальный портал Федерального агентства культуры и кинематографии — содержит в своей структуре материалы о 252 представителях российского культурного пространства. Их поиск можно вести по алфавиту, хронологии, тематическим разделам, ключевым словам и словосочетаниям в текстах и описаниям оцифрованных изображений. Подробные биографические материалы дополнены иллюстративным материалом, ссылками на источники информации. Кроме того, на странице конкретной персоналии имеются ссылки на сайты по аналогичной теме, сайты персоналий того же вида творчества, той же профессии и

сайты современников, что способствует получению более полного результата поиска.

Среди отраслевых порталов хочется отметить Портал естественных наук (<http://e-science.ru/>), на страницах которого собрана теоретическая база по естественным наукам, тесты он-лайн, словарь терминов, биографии ученых, а также библиотеку электронных книг. «Справочная система SuperDoctor» (<http://www.superdoctor.info/index.htm>), [МедПортал](http://www.medportal.ru/) (<http://www.medportal.ru/>) содержат огромное количество сведений медицинского характера. Федеральный образовательный портал «Российское образование» (<http://www.edu.ru/>) сам по себе является кладезем информации, не говоря уже о том, что содержит огромный каталог образовательных Интернет-ресурсов и, опять же, библиотеку электронных версий полнотекстовых научных, учебных и методических материалов научно-образовательного характера.

К справочным ресурсам Интернета относятся также многочисленные энциклопедические электронные издания, расположенные на серверах по всему миру. В русскоязычной части Интернета к числу подобных изданий принадлежит энциклопедия «Брокгауз on-line» (<http://russiaagamacom/bol>), включающая более 40 тысяч статей из Малого энциклопедического словаря Брокгауза и Ефрона (1907 год). В ней возможен поиск только по заголовкам статей. Сами же статьи пока не связаны перекрестными ссылками типа «см. также», что, конечно, снижает ценность издания.

Значительным достижением в области создания справочных ресурсов Интернета является справочно-энциклопедический сайт «Рубрикон» (<http://www.rubricon.com>) компании Russ Portal Company Ltd, объединяющий энциклопедии, каталог ссылок из страницы Интернета и статьи из журнальной периодики. Главным отличием «Рубрикона» от других подобных ресурсов является возможность одновременного поиска по всем имеющимся информационным массивам. На сайте предоставлен доступ к полным электронным версиям энциклопедий и словарей, изданных в России за последние сто лет. Среди них — «Большая Советская энциклопедия», «Иллюстрированный энциклопедический словарь», «Энциклопедический словарь Брокгауза и Ефрона», «Всемирный биографический энциклопедический словарь», «Политические деятели России, 1917», «Толковый словарь живого великорусского языка» В. Даля, энциклопедический словарь «История Отечества», энциклопедический словарь «Всемирная история», которые отличаются большим объемом биографических материалов. При вводе в строку запроса имени персоны выдается результат, содержащий краткую

биографическую справку и ссылку на источник. Полный текст энциклопедических статей находится в платном доступе.

Нельзя обойти вниманием и свободную энциклопедию Википедию (<http://ru.wikipedia.org/>). Это многоязычная общедоступная [свободно](#) распространяемая [энциклопедия](#), публикуемая в [Интернете](#). Создаётся на многих [языках мира](#) коллективным трудом добровольных авторов, использующих технологию [вики](#). С момента зарождения в начале [2001 года](#) и поныне Википедия неуклонно растёт и набирает популярность у пользователей Сети. Изначально не претендовала на звание серьёзного [энциклопедического](#) издания, но на данный момент Википедия считается практически самой полной энциклопедией из когда-либо создававшихся — по объёму сведений и тематическому охвату.

Таким образом, основными инструментами при поиске информации в процессе выполнения справок в сети Интернет являются поисковые системы, справочники, тематические указатели ресурсов и информационные порталы. Результатами поиска в них могут быть как ресурсы-первоисточники, так и массивы вторичной информации, включающие ссылки на базовые ресурсы. Для организации эффективного поиска на первом этапе необходимо обращение к рубрикаторам справочников.

Наиболее детализированным российским справочником можно считать каталог поисковой системы «Апорт». При неудовлетворительном или неполном результате обращения к справочным средствам следует продолжить разыскания с помощью поисковых систем. Использование специального языка запросов обеспечит наибольшую релевантность поиска.

В большинство персонализированных запросов рекомендуется включать сведения о роде деятельности персоны; ключевые слова, уточняющие запрос (биография, жизнеописание, творчество, произведения, библиография, дискография, нотография, награды, портрет и т. п.); иногда полезно установить хронологические рамки.

Как обеспечить и организовать доступ к ресурсам Интернета? В настоящее время вырабатываются различные подходы к их организации с целью оптимизации поисковой деятельности пользователей сети. Многие библиотеки пошли по пути создания наборов «закладок» в средствах просмотра, на бумаге.

Бендерская ЦБС пошла по пути создания закладок. Закладки в браузере являются простейшим вариантом организации поиска необходимой информации. Многие специалисты успешно применяют их в своей работе. Но эта система — строго иерархическая. При накоплении большого количества ресурсов она

становится неудобной. Кроме того, закладки в браузере доступны только в локальной сети, внешние пользователи не могут с ними работать.

Другой подход к поиску информации реализуется за счет создания и предоставления многими библиотеками на своих сайтах путеводителей по ресурсам Интернета различной полноты охвата и подробности описания. Обычно такие путеводители пользуются авторитетом у пользователей как источники действительно качественно отобранной и хорошо описанной информации. Доступ к ним практически всегда является свободным. По содержанию онлайн-путеводители могут быть универсальными или тематически ориентированными. Обычно путеводитель имеет разделы, а каждый рекомендуемый в нем ресурс — краткую, но емкую аннотацию. Форма онлайн-путеводителей органически продолжает традиции рекомендательной библиографии, но с новыми объектами описания и новым каналом доступа к информации. Главная цель подобных проектов — помощь в информационно-поисковой деятельности.

Глобальная сеть Интернет располагает самыми разнообразными материалами, сосредоточенными на серверах различных библиотек, фондов, частных собраний. В предыдущих разделах были рассмотрены информационные ресурсы, составляющие электронный, в том числе виртуальный, справочно-поисковый аппарат, соответствующие структуре традиционного СПА библиотеки. Но большинство библиотек на практике используют Интернет как дополнение к библиотечной деятельности, а не как ее составную часть. Доступ библиотек к данным, представленным в Интернете, часто серьезно затруднен из-за отсутствия широкой, достоверной и доступной информации.

Бендерская ЦБС придерживается практики «золотой середины» - использования ресурсов сети Интернет, не преувеличивая, но и ни в коем случае не умаляя их роли в справочном обслуживании читателя, пользователя.

Глава III. Электронный каталог и законодательная база данных

Одно из направлений библиотечной работы – это создание и ведение библиографических баз данных, от которых зависит качество, оперативность и эффективность поиска информации.

Появление электронных каталогов и библиографических баз данных значительно трансформирует традиционно сложившуюся систему каталогов и картотек, и опыт создания электронного каталога (ЭК) в Бендерской ЦБС подтверждает это. Формирование базы данных началось в 2002 году путем ретроконверсии учетного каталога, а с 2004 года было начато параллельное отражение новых поступлений. Программное обеспечение разработано на

алгоритмическом языке Си++ и сопровождается разработчиком. ЭК сформирован на основе таблиц ББК, чья электронная версия включает индекс и его словесное описание, а также обладает возможностью трансформации в новую версию (редакцию) ББК. Электронная версия ББК входит в систему справочников, которая является составной частью ЭК.

Справочники включают:

- Инвентарный учет
- Суммарный учет (в целом и по отраслям знаний)
- Архив выбывших изданий
- Словарь ключевых слов

Описание каждого издания включает в себя следующие элементы:

- Тип учета
- Инвентарный номер
- Автор
- Название
- Индекс ББК
- Тип издания
- Язык
- Год издания
- Цена
- Экземпляльность в конкретном структурном подразделении
- Ключевые слова

Электронный каталог Бендерской ЦБС включает в себя возможности традиционной системы каталогов: алфавитного и систематического, а также картотеки названий. А словарь ключевых слов, являющийся составной частью ЭК, существенно расширяет возможности тематического поиска. Общими принципами поиска в ЭК являются полнота, точность и оперативность. А эффективность одновременного многоаспектного поиска избавляет от затрат времени. Таким образом, электронный каталог - не только база данных, но и часть справочного аппарата библиотеки.

Особое место в справочно-поисковом аппарате Бендерской ЦБС занимает Законодательная База Данных, которая включает в себя все законодательные акты ПМР. Описание каждого документа содержит следующие элементы:

- Общие сведения
- Ключевые слова

- Источники
- Шифры ББК
- Изменения

Справочный поиск предполагается вестись по видам документа (закон, постановление и пр.), названию, ключевым словам, издающему органу, номеру документа, дате издания (числу и/или месяцу и/или году). Законодательная База Данных пока только набирается и не работает на поиск, но в будущем, мы уверены, займет достойное место в справочно-поисковом аппарате Бендерской ЦБС наряду с электронным каталогом.

Глава IV. Роль и место автоматизации в справочно-поисковом аппарате библиотеки

Одним из приоритетных направлений деятельности библиотек традиционно является предоставление комплексных сведений во всех областях знаний. Специфика удовлетворения потребностей современных пользователей заключается в том, что библиотека предоставляет возможность обращаться не только к традиционному поисковому инструментарию, но и к различным электронным источникам. Использование технических новшеств в справочно-информационном обслуживании позволяет создавать и предоставлять пользователям электронные издания и публикации, которые включают самые разнообразные сведения.

Автоматизация библиотечно-библиографических процессов, способствующая формированию собственной инфосферы, и подключение к сети Интернет существенно расширяют справочно-поисковый аппарат (СПА) библиотеки и увеличивает ее документный фонд в целом, при этом можно выделить два направления в развитии элементов СПА. Первое связано с ориентацией на справочные и библиографические источники информации в электронной форме в локальном режиме пользования (электронный СПА); второе - с предоставлением читателям удаленного доступа к элементам электронного справочно-поискового аппарата (виртуальный СПА), появление новых составляющих современного справочно-поискового аппарата библиотеки - электронных каталогов (ЭК), баз данных (БД), изданий на CD-ROM и ресурсов сети Интернет, содержащих не только библиографическую, но и полнотекстовую информацию позволяет говорить о формировании электронного, в том числе виртуального, СПА библиотеки, а, следовательно, о новом этапе в справочно-информационном обслуживании.

4.1 Электронный справочно-поисковый аппарат библиотеки

Сфера справочно-информационного обслуживания является ведущей в деятельности современных библиотек, причем объем данных, доступных преимущественно в электронной форме, постоянно увеличивается. Применение в библиотечно-библиографической деятельности современных информационных технологий создает качественно новый уровень обслуживания пользователей. Оперирование большим числом электронных ресурсов, в том числе доступных с помощью сети Интернет, содействует реализации справочно-библиографического поиска, а значит, требует нового технологического подхода к предоставлению информации. Справочно-библиографический аппарат (СБА), являющийся основой всех без исключения видов библиографической деятельности библиотеки и, прежде всего, справочно-информационного обслуживания пользователей, в первую очередь, испытывает на себе влияние электронных технологий.

4.2 Понятие и толкование термина «электронный (виртуальный) справочно-поисковый аппарат»

Их внедрение позволяет употреблять в качестве исходного термин **«справочно-поисковый аппарат»** библиотеки, так как он охватывает все без исключения формы и виды представления информации, в том числе медиаинформации, и способы доступа к ней. Понятия «электронный справочно-библиографический аппарат» и «виртуальный справочно-библиографический аппарат» относятся к категории развивающихся. Их появление приходится на середину 90-х годов XX века. Определение «электронный» указывает на способ создания и реализации объекта, а также доступа к нему. Исходя из этого, можно предложить следующее рабочее определение **электронного справочно-поискового аппарата**: это — совокупность электронного каталога, библиографических и фактографических баз данных, справочных и библиографических электронных изданий, доступных с помощью соответствующих аппаратных и программных средств.

4.3. Структура электронного справочно-поискового аппарата

В структуре традиционного СБА выделяют следующие устойчивые элементы:

- систему каталогов и картотек;
- справочно-библиографический фонд (СБФ);
- фонд выполненных справок

Структура справочно-поискового аппарата аналогична структуре СБА. Однако в состав системы каталогов и картотек СПА входят фактографические картотеки, а в состав баз данных — массивы фактографической информации. Наличие этих элементов обосновано тем, что все без исключения виды библиотек стремятся обеспечить пользователей не только релевантными документами и сведениями о них, но и различными фактическими данными, извлеченными из документов. По полноте охвата поискового инструментария справочно-поисковый аппарат в большей степени соответствует реальной практике справочно-информационного обслуживания. Все чаще поиск осуществляется по тексту первичного источника с помощью ключевых слов.

К числу основных традиционных элементов в *системе каталогов и картотек* принадлежат алфавитный, систематический каталоги, систематическая картотека статей (в Бендерской ЦБС ее заменяет алфавитно-предметная картотека), картотека персоналий и другие.

Справочно-библиографический фонд библиотеки традиционно представляют справочные, энциклопедические, библиографические издания.

Фонд выполненных справок в традиционном виде представляет собой собрание копий ранее выполненных письменных библиографических пособий. В процессе реализации сложных тематических, персональных и других запросов с привлечением значительного круга источников создаются списки литературы, нередко большого объема.

При наличии в библиотеках нетрадиционных средств хранения и распространения информации, доступности каналов для ее быстрой передачи и получения существенно расширяются границы справочно-библиографического аппарата, изменяются форма и в некоторой степени содержание каждого из его структурных разделов.

Появление электронных каталогов и библиографических баз данных значительно трансформирует традиционно сложившуюся систему каталогов и картотек. Мультимедийные издания на CD-ROM дополняют и обогащают справочно-библиографический фонд библиотеки. За словом мультимедиа скрываются такие привлекательные возможности компьютера, как умение качественно воспроизводить музыку, показывать кино и мультфильмы, использовать лазерные диски, на которых можно найти бездну интереснейшей информации.⁴ Ресурсы сети Интернет являются источником не только

⁴ Симонович С.В. Вы купили компьютер.- М.- 2005.- С. 9

библиографической и фактографической, но и полнотекстовой информации, а также графических, аудио- и видеоматериалов. Кроме того, использование, Интернета обеспечивает доступ к неограниченному количеству сведений из различных областей знания. Таким образом, наличие электронных составляющих справочно-поискового аппарата позволяет говорить о формировании электронного (по форме) и виртуального (по доступности) СПА библиотеки.

- Новые технологии дают возможность получить самые разносторонние сведения в любой сфере, но, тем не менее, не исключают использования традиционных библиотечных ресурсов.

- На новой стадии развития информационных технологий элементы традиционного СПА изменяются по форме представления (то есть трансформируются в электронные), а также по степени доступности (то есть становятся виртуальными).

- Большинство традиционных элементов справочно-библиографического аппарата библиотеки имеет свое электронное «продолжение».

- Оперативность, обновляемость и тиражируемость электронных источников значительно выше, чем традиционных.

- Поисковые возможности электронных ресурсов обеспечивают быстрое и качественное нахождение фактов, имен, связанных с ними отдельных слов и даже целых фраз из текста того или иного документа благодаря реализации контекстного поиска.

Но, тем не менее, очевидно, что в настоящий момент организация доступа к электронным ресурсам не может являться абсолютной альтернативой приобретению печатных библиографических пособий и справочных изданий.

Библиотечная услуга – конкретный результат библиотечного обслуживания, удовлетворяющий определённую потребность пользователя.⁵ Однако комплектование фонда и полнота обслуживания электронными изданиями напрямую зависят от финансовых возможностей библиотеки. Частичным решением данной проблемы является совместный доступ к электронным изданиям через Интернет. Тем не менее, к основным проблемам обслуживания электронными источниками информации в первую очередь относят уровень их доступности для читателей и методику организации их эффективного использования. Отсутствие инструктивных и методических материалов нередко снижает показатель

⁵ Культура и закон. Библиотечное дело под ред. Рассказовой Н.А.- Тирасполь,- 2005.- С.6

востребованности электронных ресурсов. Решение этой проблемы тесно связано с формированием информационной культуры как пользователей, так и сотрудников библиотек, так как освоение поискового механизма требует некоторых временных затрат, умения работать с компьютерной техникой, пакетами прикладных программ и Интернетом; определенные неудобства связаны с чтением с экрана, стоимостью распечатки электронных изданий и публикаций. Вызывает опасение и то, что не все электронные издания и публикации содержат качественную и достоверную информацию; в некоторых случаях традиционные издания превосходят по содержанию электронные аналоги.

В должностные инструкции работников библиотек, оказывающих дополнительные услуги (пункт 7.6.) вносятся обязанности по ведению финансовой документации.⁶ Компьютеризация этого процесса намного облегчает труд работникам всех структурных подразделений библиотеки, начиная с администрации и заканчивая сотрудниками отделов.

При независимом рассмотрении доводов «за» и «против» электронных ресурсов первые, несомненно, перевешивают, так как использование виртуальных источников привлекает своей перспективностью. В то же время, при опережающем развитии компьютерных технологий необходимыми становятся оперативный анализ и модернизация процессов создания, поиска и предоставления электронных ресурсов.

Глава V. Новое в практической информационно-образовательной деятельности городской библиотеки г. Бендеры

Библиотека, традиционно являясь хранилищем информации, всех знаний, накопленных человечеством за века, может и должна стать пропагандистом библиотечно-библиографических знаний, обучать информационной культуре, создавать новое информационное пространство для всех категорий пользователей библиотек.

«Существует два вида знаний: либо знания о предмете как таковом, либо знания о том, где найти информацию о предмете». (Сэмюэль Джонсон, английский писатель, лексикограф 18 века). В библиотеке г. Бендеры большое внимание уделяется информационному поиску. А культура компьютерного поиска повышает информационную культуру, систематизирует знания.

Особенность МУ «ЦБС» г. Бендеры - хорошее техническое оснащение: локальная компьютерная сеть в здании ЦГБ; Медиациентр (аудио, видео и

⁶ Культура и закон. Библиотечное дело под ред. Рассказовой Н.А.- Тирасполь,- 2005.- С. 78

компьютерная техника); копировальная техника. Автоматизированы основные технологические процессы: учет их поступления и хранения; обработка поступившей литературы и формирование электронного каталога книг; электронный учет читателей (картотека единого читателя); составление рекомендательных и информационных списков литературы, информационных бюллетеней, библиографических указателей в помощь работе библиотекарей всех видов структурных подразделений; создание полнотекстовых документов по программам дополнительного образования, разработанных в библиотеке, а также составление библиографических рекомендательных указателей.

Таким образом, решение организационных и технических задач подготовило базу для создания единого информационного пространства города и расширения качества и разнообразия библиотечно-информационных услуг и укрепления существующей библиотечной системы города, расширения информационно-образовательной и досуговой деятельности библиотеки. Библиотечная система г. Бендеры получила новый статус – статус информационно-образовательного центра. Использование Интернета для сбора информации – это лишь небольшая часть возможностей, предоставляемых службами Всемирной Сети. Наличие собственного сайта позволяет обеспечить представительство в Интернете.⁷

Библиотечными работниками городской библиотеки начиная с 2010 года велась планомерная работа по разработке динамического библиотечного сайта МУ «ЦБС» г. Бендеры. В сентябре месяце 2010 года сайт был размещён на хостинге. Сегодня сайт можно найти по следующему адресу: <http://benderybibl.ru>

На сайте можно найти всю необходимую информацию, касающуюся истории Бендерской ЦБС, платных услуг, оказываемых библиотекой, новых поступлений в библиотеку, подписки на периодические издания, статьи о проводимых в библиотеке массовых мероприятиях, а также задать интересующий вопрос, на который администратор сайта даст ответ оперативно и полно. В библиотеке имеется бесплатный WI – FI (беспроводной интернет).

Интернет-поддержку, компьютерную помощь и услуги пользователям оказывает отдел информационных технологий, действующий в библиотеке г. Бендеры.

В созданном Медиацентре детской библиотеки на сегодняшний день сформирован фонд, содержащий большое количество мультимедиа - энциклопедий и обучающих программ. Этот фонд используется для поддержки образовательной

⁷ Симонович С.В. Специальная информатика.-М.- 2003.- С. 457

деятельности детей и подростков, для проведения мероприятий с детским читателем, для показов фильмов на большом экране (актовый зал Центральной библиотеки), в программах дополнительного образования, разработанных в нашей библиотеке, а также для самообразования пользователей.

Перед Централизованной библиотечной системой стоят следующие задачи, выполнение которых в стенах библиотеки на сегодняшний день осуществляется планомерно и поступательно: организация на более высоком уровне библиотечного и библиографического обслуживания всех категорий пользователей с предоставлением ресурсов российских и мировых библиотек новыми техническими средствами, в том числе Интернет; обеспечение свободного доступа всех пользователей к ресурсам нашей библиотеки; организация многоуровневого обучения реальных пользователей – читателей (компьютерное обучение, библиографическое обучение, методы поиска в электронных каталогах, базах данных и компьютерных сетях, сети Интернет); организация обучения персонала библиотеки (пополнение каталогов и картотек, создание полнотекстовых документов, информационно - библиографические услуги); выявление категорий пользователей и изучение их запросов в целях совершенствования их обслуживания и обучения; предоставление новых видов услуг всем категориям читателей на основе имеющихся фондов, технических средств и освоенных компьютерных технологий.

Подводя итоги, хочется отметить, что со дня появления в библиотеке первого компьютера (2000 год) и, соответственно, начала компьютеризации библиотечного дела в Бендерах, прошло уже пятнадцать лет. Если взглянуть на действующую сегодня локальную сеть МУ ЦБС г. Бендеры (см. ПРИЛОЖЕНИЕ № 1), то можно увидеть, что на балансе библиотеки - более двадцати компьютеров. Также в библиотеке достаточное количество копировально-множительной техники, что позволяет выполнять запросы пользователей в плане сканирования (наличия сканеров), распечатки (наличие цветных и чёрно-белых принтеров), копирования (наличие ксероксов) документов.

За годы компьютеризации в библиотеке г. Бендеры удалось сделать немало: существует электронный каталог; формируется электронная версия картотеки «Законодательство ПМР»; имеются специально разработанные административные базы данных «Кадры», «Материальные ценности»; действует локальная компьютерная сеть; выход в Интернет осуществляется одновременно с достаточного количества компьютеров, большей частью расположенных в отделах обслуживания; профессионально наращивает свою деятельность отдел

информационных технологий. Особую гордость вызывает детская библиотека - она также входит в локальную библиотечную сеть и имеет выход в Интернет и бесплатный WI – FI.

Библиотечным работникам МУ «ЦБС» г. Бендеры и самим интересно учиться, осваивать, создавать, совершенствовать. Эти 15 лет компьютеризации и автоматизации в Бендерской библиотеке состоялись благодаря энтузиазму, целеустремленности, профессиональной мудрости и дальновидности бендерских библиотекарей.

Может быть, звучит несколько патетично, но, тем не менее, работниками структурных подразделений ЦГБ была проделана огромная работа по овладению компьютерной грамотностью: все самостоятельно освоили компьютеры, учась всему по справочникам, и буквально друг у друга. Вручную, карточка за карточкой, ими вносились сведения о 400-стах тысячах изданий в электронный каталог.

Один наглядный пример: формирование законодательной картотеки требует внесения актов с момента образования нашей республики. То есть необходимо проработать республиканские издания за 25 прошедших лет!

В библиотеке г. Бендеры недавно начата работа по оцифровке раритетных изданий, хранящихся в фондах (книгохранение).

Все вышеперечисленное имеет прямое отношение к решению важнейшей социальной задачи всей отрасли культуры – обеспечить право граждан на свободный и равный доступ к получению информации. Сегодня мы уже не мыслим свою профессиональную деятельность без компьютеров и, несмотря на все сложности (а их очень и очень немало!), мы намерены активно двигаться дальше.

Сегодня в активе технических средств библиотеки имеется мультипроектор и DVD-плеер. Использование этой аппаратуры в проведении массовых мероприятий стало уже традиционным и позволило достичь максимального эффекта в восприятии слушателями и зрителями доносимой информации.

Хочется верить, что среди культурных и духовных, проверенных временем ценностей, наши дети и наши взрослые читатели смогут правильно определить место компьютера и не ставить его во главу угла, а использовать как источник получения качественной информации и наряду с книгами на бумажных носителях применять книги на носителях электронных.

Создание новых технологий, их развитие и воплощение – процесс непрерывный и закономерный. Каждая имеет свои особенности и определённый

потенциал.⁸ Ведь сегодня библиотека из центра, в котором хранятся книги, превратилась в центр добывания знаний читателем.

Работникам культурных учреждений, в первую очередь библиотек, сегодня приходится пересматривать свою работу, осознавая, что подрастающему читателю предстоит жить в информационном обществе, обществе знаний.

В 2003 году в Женеве на первом этапе Всемирного Саммита по информационному обществу впервые приняли основополагающие документы, определяющие построение информационного общества как глобальную задачу нового тысячелетия. Следующим шагом явился второй этап Всемирного Саммита (ноябрь 2005 г., Тунис). Здесь было провозглашено: главной ценностью нового общества должна быть не информация как таковая, а умение пользоваться ею, т.е. знания.⁹

Методы и способы, с помощью которых мы обрабатываем, храним, передаем информацию, довольно разнообразны и не ограничиваются только применением вычислительной техники. Только очень небольшая часть всей существующей информации запасена на технических носителях и доступна через компьютер. Огромное количество информации, преимущественно в печатном виде, хранится в библиотеках и архивах. Информационные технологии часто называют компьютерными технологиями, а информационную культуру - компьютерной грамотностью. Однако компьютерная грамотность является недостаточной для деятельности человека в информационном обществе. Важным компонентом информационной грамотности и культуры наряду с компьютерным является библиотечный. Информационно культурный, грамотный человек должен уметь осознать, когда необходима информация, должен быть способен найти, оценить и эффективно использовать полученную информацию, уметь взаимодействовать с традиционными и автоматизированными средствами ее хранения.

Внедрение компьютерных технологий в библиотечно-информационную деятельность изменяет представление о справочно-поисковом аппарате библиотеки и ее фонде в целом, о возможностях справочно-информационного обслуживания пользователей. Трансформация СПА связана с появлением электронных форм информации, когда становятся возможными компактное и длительное хранение больших объемов различных сведений, совмещение в одном информационном продукте фактографической, библиографической и

⁸ Асмаков С. Перспективные технологии: итоги и прогнозы// КомпьютерПресс.- 2010 г.- № 1.- С. 2

⁹ Симонян Э. Использование электронных источников информации в детской библиотеке: Информационно-методическое пособие.- Ереван.- 2007.- С. 5

полнотекстовой информации, ее оперативный многопрофильный поиск, а также доступ к удаленным ресурсам.

Наличие новых составляющих справочно-поискового аппарата - электронных каталогов, баз данных позволяют говорить о формировании электронного, в том числе виртуального, СПА библиотеки, а, следовательно - о новой стадии его эволюции. Естественно, что вышеперечисленные элементы дополняют традиционный СПА, расширяют его поисковые возможности, но не заменяют его.

Вместе с тем возникают проблемы, связанные, прежде всего, с ориентацией в электронных массивах информации, оценкой качества и целесообразности использования конкретных изданий и публикаций в сети Интернет, методически слабой организацией доступа к ним.

Сеть Интернет существенно расширяет границы справочно-поискового аппарата и, в частности, справочно-библиографического фонда, обеспечивая возможность доступа к значительному количеству территориально удаленных ресурсов. Вместе с тем обозначились проблемы неэффективного использования ресурсов, сложности в организации доступа к ним.

Основными средствами доступа к информации в сети являются поисковые системы и справочники. Проведенный анализ показал, что среди известных поисковых механизмов, позволяющих получить доступ к ресурсам Интернета, наиболее предпочтительны поисковые системы, а не справочники, так как они дают большую детализацию поиска и более полный результат.

В профессиональной среде вырабатываются различные организационные подходы к процедуре обеспечения поисковой деятельности в структуре Интернета. Библиотекам необходим инструмент, который бы приблизил нужные ресурсы, в том числе персонального свойства, к пользователям. Таким средством доступа может стать самостоятельный web-сайт, на котором будет представлен путеводитель по ресурсам Интернета персонального содержания.

Таким образом, в условиях активного развития информационных и телекоммуникационных технологий справочно-поисковый аппарат библиотеки находится на новой стадии эволюции и дополняется электронными персонально-ориентированными элементами. Эффективность их применения в справочно-информационном обслуживании библиотек определяется решением проблем, связанных с систематизацией электронных ресурсов, выявлением их поисковых возможностей и организацией качественного доступа к ним.

Современные информационные компьютерные технологии обеспечивают не только доступ к практически неограниченному объему информации, но и позволяют осуществлять ее аналитическую обработку. Таким образом, они представляют одно из средств развития учебной, познавательной и исследовательской деятельности и в сочетании с традиционными технологиями, методами и средствами, делают реальностью возможность получения всесторонне проверенной, полной информации по любому интересующему читателя вопросу.

Список литературы:

1. Закон Приднестровской Молдавской Республики о библиотечном деле// Библиотечное дело.1998-2004./ Ред. Рассказова Н.А.; сост. Сенькина Л.А.- Тирасполь, 2005.- С. 5-23.
2. Правила предоставления услуг библиотеками Приднестровской Молдавской Республики// Библиотечное дело.1998-2004./ Ред. Рассказова Н.А.; сост. Сенькина Л.А.- Тирасполь, 2005.- С. 68-79.
3. Дымченко Н.В. и др. Культурное пространство Приднестровья: истоки, реалии, тенденции.- Тирасполь, 2010.- С. 48
4. Павлюк Л.В. Справочник по делопроизводству, архивному делу и основами работы на компьютере.- М.- СПб., 2000.- 304 с.
5. Симонович С.В. Вы купили компьютер: Полное руководство для начинающих в вопросах и ответах.- М., 2003.- 480 с.
6. Симонович С.В. Специальная информатика: Учебное пособие.- М., 2003.- 480 с.
7. Симонян Э. Использование электронных источников информации в детской библиотеке: Информационно-методическое пособие.- Ереван.- 2007.- 134с.
8. Экономическая информатика: Учебник для вузов/Под В.В. Евдокимов.– СПб., 1997.- 592с.
9. Асмаков С. Перспективные технологии: итоги и прогнозы: [Информационные технологии]// КомпьютерПресс.- 2010.- №1.- С.2-28.

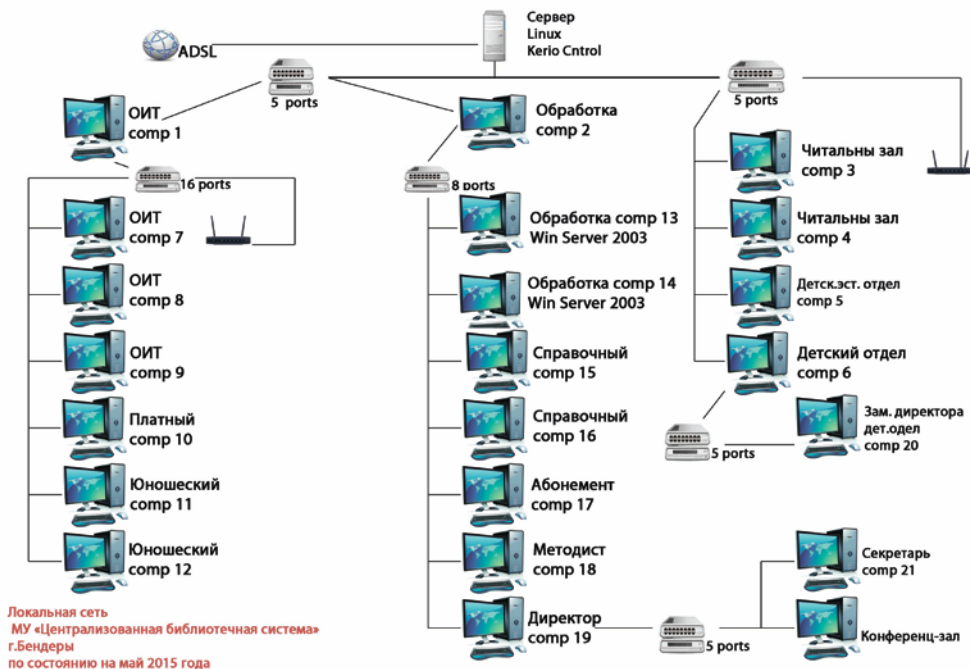

Библиотечные картотеки: виды и принципы организации

Автор: Е.А. Кишкарь, библиотекарь-технолог сектора электронных ресурсов
ЦБС г. Григориополь

Организация библиотечных картотек – это определение их структуры и совокупность процессов их внутреннего и внешнего оформления. Процессы, связанные с дальнейшим функционированием картотек, правильнее называть «ведение библиотечных картотек».

Организация картотек библиотеки строится на основе принципов научности, доступности, планомерности, экономичности. Осуществление основной функции картотек – максимального обеспечения решения всего комплекса задач, стоящих перед библиотекой – невозможно без правильной организации картотек. Для этого обязательно соблюдение следующих принципов:

- вся организация картотек строится с учетом достижений библиотечной мысли и практики;

- картотеки должны быть максимально доступны для пользователей. Это достигается простотой их пользования, рациональностью размещения, обеспеченностью специальными средствами информации и пропаганды, наглядностью организации, возможностью для читателя всегда получить консультацию и помощь сотрудника библиотеки;

- система картотек призвана быть достаточно гибкой, оперативно реагирующей на изменения в структуре библиотечно - информационной системы, в развитии науки, политической и экономической и культурной жизни, в характере запросов читателей.

В библиотеках ведущее место занимает принцип дифференцированного подхода к отражению фонда, в соответствии с особенностями чтения и восприятия литературы читателями различных возрастных групп. Поэтому картотеки обязательно должны учитывать возрастной признак. В их организации выполняется важнейшее дидактическое требование – переход от простого к сложному.

Процесс организации картотек в любой библиотеке должен начинаться с разработки «Положения о системе каталогов, картотек и баз данных». В этих документах четко раскрываются следующие пункты:

- общие требования (принципы) организации системы, назначение и функции каталогов, картотек, баз данных, состав системы;
- меры, обеспечивающие взаимность каталогов, картотек, баз данных;
- порядок их организации, ведения и редактирования;
- формы и методы пропаганды и формирования;
- основные принципы управления системой.

Другим обязательным документом служит Паспорт картотеки. В нем отмечаются:

- наименование картотеки;
- тематики картотеки;
- год создания картотеки;
- объем картотеки;
- источники комплектования;
- ежегодный прирост;
- хронологический охват;

- оперативность включения новых сведений;
- виды отражаемых или обрабатываемых документов;
- способы библиографической характеристики документов;
- организация материала в пределах картотеки и конкретных разделов;
- вспомогательный аппарат и документация к картотеке;
- лицо, ответственное за ведения картотеки.

Носителем информации о документах в традиционных (карточных) картотеках является стандартная библиографическая карточка размером 75-125 мм. В электронных картотеках единицей информации является библиографическая запись.

Залог эффективного использования картотек – процесс редактирования. Он заключается в проверке соответствия структуры, содержания и оформления картотек всем необходимым требованиям и в исправлении выявленных недостатков. Редактирование – один из постоянных процессов работы с картотеками.

По технологии выделяют редактирование:

- плановое и текущее;
- полное и выборочное;
- методическое и техническое.

Плановое редактирование проводится систематически, не реже одного раза в пять лет. Работа рассчитывается заранее и находит отражение в плановых документах библиотеки. Для проведения планового редактирования подготавливают инструкцию, в которой отражают порядок и организацию работы.

Текущее редактирование должно вестись постоянно в процессе каждодневной работы с картотеками, одновременно с расстановкой карточек на новые поступления. По ходу работы проверяется правильность расстановки карточек, проводится исправление заставок, замена ветхих и изношенных карточек, обновление шифра и др.

В зависимости от объема работы выделяют редактирование полное и выборочное. Полное редактирование означает проверку всей картотеки в строгой последовательности. При выборочном редактировании проверяются только определенная часть картотеки, как правило, - один или несколько разделов.

В практике работы с картотеками различают также и методическое и техническое редактирование. При методическом редактировании картотека совершенствуется путем переработки содержания, улучшения ее структуры, внесения изменения в систему оформления. Для проведения планового методического редактирования подготавливается инструкция, в которой отражаются:

- порядок и организация работы;
- содержание редактирования.

При техническом редактировании проверяется правильность расстановки карточек, оформления разделителей, выявляются орфографические ошибки, производится замена ветких и изношенных карточек и т.д.

Главная цель любого редактирования – улучшить информационные качества части СБА библиотеки и ее поисковые возможности. Читателям, обращающимся в библиотеку с целью самообразования, проведения досуга, библиотечно-библиографическая грамотность помогает самостоятельно выбрать нужные книги и другие источники информации, избавляет от книг, случайно попавших в руки, и заставляет, в конечном итоге, с большим уважением относиться к библиотеке.

Необходимым условием для этого является знание читателями услуг, предоставляемых библиотекой, умение пользоваться каталогами и картотеками, иметь некоторое представление о назначении библиографических источников.

Уровень качества и эффективности использования картотек существенно влияет на результативность всех направлений библиотечной работы. Без обращения к картотекам невозможно правильно и рационально организовать использование библиотечного фонда.

Картотеки – основа любой библиотечной деятельности, и поэтому их следует рассматривать как обязательный элемент в работе каждой библиотеки. Они играют решающую роль в оперативном и качественном осуществлении важнейших библиотечных функций.

Организация и ведение картотек в качестве одного из основных направлений информационно-библиографической работы в обязательном порядке должны присутствовать во всех составляющихся перспективах, текущих годовых и оперативных планах работы библиотеки.

Наиболее распространены в библиотеках следующие виды картотек:

- тематические
- краеведческие
- специальные
- фактографические.

Тематические картотеки отражают документы по наиболее актуальной проблематике. Часто они носят временный характер, их ведение прекращается, когда рассматриваемая проблема перестает быть актуальной.

Краеведческая картотека расширяет возможности краеведческого каталога и заменяет его, отражая документы по широкому кругу вопросов, касающихся различных аспектов истории и современной жизни региона.

К специальным картотекам принято относить те картотеки, которые создаются в помощь работе библиотечным специалистам.

Помимо библиографических, во многих библиотеках создаются фактографические картотеки. В фактографические картотеки включаются данные фактического характера, извлекаемые из разных источников. Они весьма разнообразны по своему составу и назначению – от картотеки адресов и телефонов предприятий, фирм и других организаций до разъяснения аббревиатур, которыми обозначаются названия как отечественных, так и в особенности зарубежных фирм, обществ, объединений, журналов и т. д.. Наличие фактографических картотек позволяет улучшить качество обслуживания и тем самым повышает престиж библиотеки как информационного центра.

Из вышеперечисленных видов библиографических картотек ведущее место занимают систематическая картотека и краеведческая картотека.

Ядром системы картотек любой библиотеки является систематическая картотека статей (СКС). Ее отличительная черта - новизна, актуальность, большое количество постоянных или временных рубрик, которые выделяются в процессе справочно-библиографического обслуживания.

СКС является универсальной по содержанию и общей по назначению. «СКС – аппарат, который ... в отличие от временных тематических картотек к знаменательным датам и мероприятиям ... ведется постоянно, как бы в опережающем режиме», - пишет об организации систематической картотеки статей Э.Р. Сукиасян.¹⁰

¹⁰ Сукиасян Э.Р. Библиотечные каталоги. М., 2001. С. - 114

Структура этой картотеки аналогична структуре систематического каталога, организуется в соответствии с ББК и служит дополнением к систематическому каталогу, являясь его продолжением, а по некоторым вопросам – единственным источником поиска информации, которая еще не нашла отражение в монографических трудах, т.е. представленная в ней информация отличается новизной, актуальностью и конкретностью тематики.

Отсюда и назначение СКС – раскрыть содержание журналов, газет, в которых наиболее оперативно освещаются достижения науки, техники, культуры, актуальные вопросы общественной жизни.

В СКС постоянно вводятся новые рубрики на актуальные для каждого года темы (например, «200 лет Отечественной войне 1812 года», «2015 год – год 70-летия Великой Победы»), ориентированные на спрос пользователей. СКС ведут и редактируют библиографы.

Критерием отбора для включения той или иной статьи в СКС служат актуальность публикации, научная значимость и наличие интереса к подобной тематике у читателя. Большое значение для снижения роли субъективизма при отборе статей имеют профессиональный опыт библиографа, знание им потребностей своих читателей и личная эрудиция.

Карточки в систематической картотеке статей хранятся, пока статьи актуальны и на них существует спрос. Согласно общим методическим рекомендациям, материалы по общественным наукам хранятся в картотеке – 3-4 года, по естествознанию и техническим наукам – 4-5 лет, по литературоведению и искусствоведению – 7 и более лет.

При большом объеме картотеки вести поиск нужных материалов по многим темам, предметам становится трудно не только читателям, но и самим библиотечным работникам. Для облегчения поиска создается алфавитно-предметный указатель (АПУ), как правило, единый к СКС и систематическим каталогам, а в некоторых библиотеках и к другим частям СБА. Для этого на обычной карточке проводится название предмета (предметная рубрика), против которой указываются отдельно индексы принятой классификации в систематическом каталоге и картотеке: он обеспечивает сокращенный путь поиска литературы в систематическом каталоге и систематической картотеке статей.

СКС дает возможность читателям знакомиться с новейшими публикациями по интересующей их тематике. Пополнение картотеки

происходит за счет аналитической росписи статей из периодических изданий и сборников.

Так же, как и систематический каталог, СКС имеет большое образовательное и рекомендательно-воспитательное значение; она позволяет дифференцированно обслуживать в муниципальной библиотеке разные группы читателей и значительно экономит время и читателям и библиотекарям. Надо иметь в виду, что «в отличие от СК, детализация материала в СКС более дробная, т.к. в пределах разделов и подразделов объединяет больше материалов, чем СК»¹¹

С развитием компьютерных технологий активизируется работа по переводу печатных картотек в электронную форму. Преимущества СКС в электронной форме по сравнению с традиционной карточной несомненны, поскольку она позволяет вести многоаспектный поиск, как по тематике, так и по ряду других признаков (по авторской принадлежности, наименованию журнала, году его издания и др.). В отличие от электронных каталогов библиографические картотеки в электронной версии принято называть библиографическими базами данных (ББД).

Постоянно увеличивающееся в библиотеках республики число запросов краеведческой тематики, возрастание интереса к прошлому своего края, района, города, требует от сотрудников более продуманной и углубленной работы в деле организации и ведения краеведческих картотек.

Систематическая краеведческая картотека (СКК) – наиболее полный источник информации об изданиях и других материалах (в том числе и рукописных, неопубликованных), посвященных краю (республике, району, городу) и представленных в едином фонде ЦБС.

Наиболее регулярно и полно в районных библиотеках расписывается районная газета, так как она всесторонне освещает жизнь района. Из республиканской и центральной периодики отбираются для картотеки все материалы, относящиеся к району – его селам, улицам, хозяйствам, людям, культурным объектам, природе и т.п. Отобранные в краеведческую картотеку документы должны содержать сведения о явлениях и событиях, имеющих важное значение для общественной, экономической и культурной жизни района, конкретные фактические или статистические данные обобщающего характера.

¹¹ Каталоги и картотеки централизованной библиотечной системы. М., 1985. С. - 24

СКК строится по специальному варианту таблиц ББК для краеведческих каталогов. Расположение карточек в картотеке обратнхронологическое, за исключением персональных рубрик (например, посвященных жизни и творчеству писателей и поэтов Приднестровья), что позволяет проследить за новыми поступлениями по той или иной теме.

Другой важной особенностью СКК является отсутствие формальных (например, хронологических) ограничений: материал здесь отражается вне зависимости от года издания и по формальным признакам не исключается.

Можно сказать, что краеведческая картотека, как и каталог краеведческой литературы, по своему содержанию относятся к классу тематических картотек и каталогов, в широких пределах освещающих тему, обозначенную термином «край».

В основу группировки материала здесь может быть положен специальный вариант таблиц ББК для краеведческих каталогов с выделением дополнительных рубрик.

Тематические картотеки по своему назначению и содержанию близки к рекомендательным библиографическим указателям. Цель их создания – удовлетворение запросов читателей на литературу по актуальным темам, которые отражены в ряде разделов и подразделов систематического каталога и СКС, но не выделены в качестве самостоятельных рубрик. Такие картотеки являются, как правило, комплексными, раскрывающими тему путем привлечения литературы из разных подразделов СК и СКС. Тематическая картотека бывает как временного, так и постоянного характера – в зависимости от поставленных задач и тем.

Выбор темы для картотеки определяется либо злободневностью какого-либо явления общественной жизни, либо приближающимся юбилеем исторического события, известной личности, либо стремлением оказать помощь определенной группе читателей в удовлетворении достаточно устойчивого интереса, появившегося в результате досугового увлечения чем-либо (чтение, спорт, рукоделие и т.п.). Например: «Семья. Книга. Библиотека», «Читатели выбирают профессию», «Для вас, Самоделкины», «Все обо всем», «Юный натуралист», «Давай поиграем!», «Самый, самый...», «Словарик бизнесмена», «В мире природы», «Полезные советы», «Улицы расскажут нам...», «Путешествие к истокам», «Имя беды - наркомания», «Летопись моего города», «Твое право – твой выбор», «Именем Победы», «Война. Победа. Память» и др.

В тематических картотеках отражаются многие виды документов – книги, статьи, иллюстрированные материалы, разделы из книг и сборников, освещающие темы в разных аспектах. Нередко включаются и художественные произведения, посвященные данной теме картотеки или в какой-то степени ее затрагивающие.

Материал для картотеки подбирается путем дублирования карточек из СК и СКС, либо написания новых. Группируются карточки в зависимости от темы и объема картотеки в определенной логической последовательности. Желательно, на отдельные книги и статьи составить краткие аннотации, особенно в тех случаях, когда название произведения не отражает содержание описываемого материала. Соответствующим образом оформляется внешний вид картотеки с возможным разъяснением ее назначения и содержания, а также связи ее с СК и СКС (путем отсылки к соответствующим разделам и подразделам).

Тематические картотеки для детей привлекают малышей своей красочностью, оригинальным оформлением и названием: «В мире новых слов», «Как хорошо уметь читать», «Затейник!», «Волшебный замок сказок», «Что приносит почтальон», «В мире фантастики и приключений», «Мир любимых сказок», «Мир вокруг нас», «В мире интересного», «Читай, смекай, отгадывай!», «Читаем вместе спортивные вести», «Книжки на дождливый день», «Почитай мне, мамочка!» и т.п.

В многолетней успешной практике работы детских библиотек используются картотеки стихов, цитат, заглавий, загадок, пословиц и т.п.

Картотеки стихов ведется с целью пропаганды поэзии среди читателей. В ней собираются стихи по определенным темам из сборников, периодических изданий. Если стихотворение небольшое, его можно разместить на карточке полностью. Широко применяют вырезки из газет и журналов, календарей и т.п. Карточки внутри рубрик расставляются по алфавиту авторов.

Картотеки цитат и заглавий содержат материал по актуальным темам, может быть рекомендованы как читателям, так и библиотечным работникам при разработке мероприятий, книжных выставок. Карточки внутри тематических рубрик располагается в алфавите цитат.

Картотека загадок популярна среди детей младшего школьного возраста. В неё включаются карточки как с библиографическими описаниями

из разных источников, так и непосредственно сами загадки, выписанные на карточку, либо вырезанные и наклеены.

Специальные картотеки - это наиболее востребованная часть справочного аппарата. Различные картотеки создаются сотрудниками библиотеки для дополнительного удобства поиска необходимой информации. К специальным картотекам относятся картотеки заглавий произведений художественной литературы, картотеки названий вокальных произведений, картотека персоналий, картотеки иллюстрированных материалов, картотеки нотно-музыкальных произведений, картотеки аудио-фоно-фотоматериалов. Название картотек отражает содержание раскрываемого материала.

Картотека заглавий произведений художественной литературы организуется в целях поиска авторов по названиям произведений.

Карточка картотеки, как правило, содержит два элемента: заглавие и имя автора. Дополнительно можно указать жанр произведения, сделать отметку о наличии данного произведения в фонде библиотеки. Карточки расставляются в алфавитном порядке заглавий произведений.

По назначению картотеки можно разделить на читательские и служебные, а также сочетающие функции читательских и служебных.

Специалистами ЦРБ им. М.С. Шагинян ведется работа со всеми видами картотек. Тематические картотеки создаются по темам, актуальным и интересным для пользователей. В зависимости от темы и поставленных задач, тематические картотеки есть временного и постоянного характера («Нелишние задания», «Сто дорого – одна твоя», «Дамская лавка», «Война. Победа. Память», «Семь секретов семи муз», «Чем развлечь гостей», «Праздничный переполох» и пр.).

Создавая тематические картотеки, библиотека в известной мере прогнозирует появление спроса на книги и статьи, и тем самым облегчает читателям поиск этой литературы. Выбор тем определяется либо злободневностью какого-либо явления общественной жизни, либо приближающимся юбилеем ученого, писателя, исторического события, либо, наконец, стремлением оказать помощь определенной группе читателей в удовлетворении достаточно устойчивого интереса, появившегося в результате досугового увлечения чем-либо в домашнем быту.

К классу специальных картотек относится ряд картотек, создаваемых в библиотеке для внутреннего пользования, т.е. для профессиональных целей самих библиотечных работников.

К таким картотекам относится систематическая картотека методических материалов по библиотечно-библиографическому делу, являющаяся одной из разновидностей специальной картотеки долговременного пользования. Такая картотека создана в организационно-методическом отделе (ОМО) и содержит описание разных видов материалов: книг, статей из периодических изданий, неопубликованных документов. В настоящее время идет работа над созданием электронной версии картотеки.

Среди специальных картотек ОМО следует также назвать «Картотеку контроля», «Из практики – для практики» (картотека сценариев массовых мероприятий), «Библиотека района – в СМИ», «Библиотечная блогосфера» (перечень библиотечных блогов), «Грани библиотечной профессии», «Банк идей» (включает рубрику «Идеи, пойманные в сети»), «Кадры МУ «Григориопольский ЦБС»», «Картотека материалов к массовым мероприятиям» (тематические цитаты и заголовки).

Картотека сценариев массовых мероприятий создана в связи с наличием в библиотеке периодических и продолжающихся изданий, отражающих материал по данной теме («Праздник в школе», «Библиотека приглашает», «Читаем, учимся, играем», «Педсовет», «Последний звонок»). Они применяются как библиотекарями, так и рекомендуются руководителям детского чтения.

Ряд картотек ведется в секторе краеведческой информации информационно-библиографического отдела ЦРБ им. М.С. Шагинян. Помимо систематической краеведческой картотеки «Приднестровье», особым вниманием читателей пользуются картотеки «Шагиняны в Григориополе», «Наши земляки».

Картотеки, организованные в ЦРБ им. М.С. Шагинян, служат основой любого вида библиотечно-библиографической деятельности; это один из главных инструментов популяризации литературы и руководства чтением.

Список литературы:

1. Алфавитно-предметный указатель к систематическому каталогу: Пособие для библиотекарей/ отв. Ред. Э.Р. Сукиасян. - М.: Книга, 1981г.-160 с.
2. Библиотека в электронной среде: рецепты продвинутого пользователя: научно-практическое пособие. – М.: Либерея – Бибинформ, 2011. – 192 с. – (Библиотекарь и время. XXI век. Вып. 132)

3. Библиотечно-библиографическая классификация: таблицы для краеведческих каталогов библиотек: (справочное издание). – М.: Книжная палата, 1989. – 322с.
4. К.Л. Воронько. Организация библиотечных фондов и каталогов/К.Л. Воронько – 2-е изд., перераб. и доп. - М. : Книга, 1981.- 328 с.
5. С.Е. Демидова. Краеведческий документ: библиотечная обработка: учеб.-практ. пособие/ С.Е. Демидова. – М.:Либерея – Бибинформ, 2006.-104 с.
6. Г.Н. Диомидова. Библиография. Общий курс: учебное издание/ Г.Н. Диомидова. – 2-е изд. перераб. и доп.- М.: Книжная палата, 1991. – 241 с.
7. Каталоги и картотеки централизованной библиотечной системы: практ. пособие/ под ред. Т.В. Борисенко, Э.Р. Сукиасян. – М.: Книга, 1985.- 128 с.
8. Ю.В. Климаков. Муниципальная библиотека: справочно – библиографический аппарат: учеб.-метод. пособие/Ю.В. Климаков. – М.: Либерея – Бибинформ, 2005.-88 с.
9. Д.Я. Коготков, Библиографическая деятельность библиотеки: организация, технология, управление: учебник / Д.Я. Коготков. – СПб.: Профессия, 2004. – 304 с.
10. И.И. Михлина, Краеведческая библиография: науч. - метод. пособие И.И. Михлина. – М.: Либерея – Бибинформ, 2008. – 176 с. – (Библиотекарь и время. XXI век. Вып. 89)
11. Э.Р. Сукиасян, Библиотечные каталоги/ Э.Р. Сукиасян. – М. ИПО Профиздат, 2001.- 192 с. (Современная библиотека. Вып. 19)

Сельская библиотека: новый взгляд на старые проблемы

Автор: Н.П. Пашура, библиотекарь детской сельской библиотеки с. Глиное

Глава I. Сельская библиотека сегодня.

Сельская библиотека сегодня – единственное массовое и доступное всем информационно-культурное учреждение. Библиотека, по существу, осталась единственным бесплатным центром общения людей, которые зачастую идут сюда за сочувствием, добрым словом, ищут в библиотекаре собеседника, готового выслушать и помочь, разъяснить то, что иногда не хотят разъяснять органы управления.

Помимо того, библиотека на селе выполняет роль посредника между населением и властью. С одной стороны, она формирует общественное мнение и доводит его до власти, а с другой – информирует население о деятельности

местных административных органов. И это является ее вкладом в строительство гражданского общества на селе.

Нельзя не отметить, что степень полезности библиотеки руководящему составу обязательно сказывается на отношении к нуждам самой библиотеки. Только постоянно доказывая свою полезность сельскому сообществу, библиотека вправе рассчитывать на его поддержку. Но если раньше библиотеки рассматривались как идеологические учреждения, ориентированные, прежде всего, на поддержание государственных ценностей, то сейчас они разворачиваются к широкому спектру интересов личности и интересов местного сообщества.

Сельские библиотеки сегодня зависят от глав местных администрации – от их нередко сомнительной компетентности в работе наших учреждений, личных симпатий и антипатий, от того, какие ассоциации вызывает у них слово «библиотека».

Как же в этих условиях сельские библиотеки позиционируют себя в глазах местного сообщества? Свою значимость и необходимость они доказывают тем, что являются единственным и действенным очагом культуры, главным источником информации для живущих на территории людей, ориентированных на активное участие в социальной жизни села. Высокий авторитет личности библиотекаря-профессионала в местном сообществе способствовал тому, что многие библиотекари избраны депутатами и помощниками депутатов местных органов власти.

Сельские библиотеки, как греческие кариатиды, держат на своих хрупких плечах всю социально-культурную надстройку на селе; они стремятся создать свою особую, культурную, духовную, информационную среду, опираясь в первую очередь на работу с книгой. И нередко сами становятся уникальным социокультурным явлением.¹²

Обогреть, дать возможность получить нужные книги, сосредоточиться в тишине, которого иногда не хватает дома, - эти блага, ценимые любителями книжности, дает сельская библиотека своим читателям сегодня.

Так что же такое сельская библиотека в наше время? Уютная и теплая обитель классики, книжных новинок и свежей периодики? Да, сотрудники сельских библиотек стремятся к этому, несмотря на все «препоны и рогатки», встречающиеся на этом пути.

¹² Мелентьева Ю.П. Сельская библиотека: проблемы развития перспективы. – м. - 2003

Но ряд негативных факторов и насущных проблем, влияющих на деятельность библиотечных учреждений, имевших место в минувшие годы, существует, к сожалению, и по сей день.

Основная проблема – в несоответствии между целями, задачами, объемом выполняемой работы и финансовым обеспечением. Деструктивные процессы на селе стали развиваться в начале 90-х годов XX в., когда в результате резкого спада сельскохозяйственного производства, демонтажа прежних организационно-экономических механизмов социального развития населения катастрофически ухудшилось и культурно-досуговое обслуживание селян: перестали функционировать киноустановки, развалились некоторые клубы и дома культуры, исчезли кинопередвижки, профсоюзные и ведомственные библиотеки.

Осталась только сельская библиотека. Именно она превратилась в единственный источник информатизации и знаний для сельчан, оказалась наиболее устойчивым и стабильным учреждением культуры, которое нередко уже самим фактом своего существования препятствовало деструктивным процессам. Большинство библиотек на селе в большей степени, чем в городе, ощущает тяжесть экономических и социальных проблем. Переход на новую экономическую платформу развития в конце XX века поставил библиотеки в новую ситуацию. Сегодня многочисленные проблемы села намного обострились. Крайне неблагоприятна демографическая ситуация, повсеместно наблюдается массовый отток работоспособного населения из сельской местности.

Заметно ущерб нанесен нравственным отношениям. Угрожающие размеры приобретает пьянство; ухудшается психологический климат. Не добавляет оптимизма и общеизвестная политическая обстановка.

Исходя из перечисленного, вытекают и многочисленные проблемы сельских библиотек, имеющие место на сегодняшний день.

Одна из основных проблем развития сельских библиотек сегодня - это обеспечение комплектования. Весьма скудное или вообще нулевое комплектование - бич сельской библиотеки. Причина тому – опять же, весьма скудное или нулевое финансирование.

Почти повсеместно сокращение подписки на профессиональные издания, плохо сказываются на уровне квалификации сельских библиотекарей.

Отсутствие или нехватка выделяемых средств на развитие библиотек также играет негативную роль. Неудовлетворительно и материальное положение сельского библиотекаря. Низкий уровень заработной платы работников культуры

всегда поражал своим объемом, а на сегодня это один из самых низкооплачиваемых слоев населения.

Тем не менее, требования, предъявляемые к сельскому библиотекарю, довольно высоки. Прежде всего, это должен быть универсал, совмещающий в одном лице и администратора, и библиотекаря, и библиографа, а иногда и клубного работника. Наряду с этим, сельский библиотекарь обязан быть эрудитом: знать фонд, литературу, разбираться в политике, сельском хозяйстве, домоводстве.

Работа с разными возрастными группами пользователей, включая детей, требует педагогических знаний, а необходимость проводить массовые мероприятия – владения ораторским искусством, актерским мастерством. Инициативность, энергичность, умение зажигать людей – тоже далеко не последние качества сельского библиотекаря. Ко всему этому надо прибавить то, что на селе библиотекарь постоянно на виду, поэтому он должен быть образцом во всех отношениях.

Желание «сэкономить» на библиотечном обслуживании жителей приводит некоторые местные власти к мысли объединить сельскую библиотеку и библиотеку школы в единый организм.

Положительным в этой ситуации является то, что библиотекарь получает возможность работать в тесной связи с учителем, учащимися и их родителями, более предметно помогать им, с одной стороны, в развитии интереса к книге, навыков работы с ней, а с другой стороны – в использовании книги для организации учебного процесса. Отрицательной стороной слияния сельской и школьной библиотек является то, что в невыгодном положении оказывается население, так как объединенная библиотека вынужденно подстраивается под режим школы.

Только совместная деятельность школ и библиотек позволит обеспечить выявление и реализацию интеллектуального потенциала сельских жителей, но при этом вовсе не обязателен именно факт слияния школьных и сельских библиотек.

Оставляет желать лучшего и техническое обеспечение сельских библиотек. Применение компьютерной и офисной техники в библиотеках - не дань моде, а потребность времени, но только единицы из них ею располагают. Многие библиотеки находятся в неотапливаемых, приспособленных помещениях. Почти повсеместно взаимоотношения с потенциальными спонсорами и меценатами носят односторонний характер и, как правило, они ограничены разовой помощью библиотекам (финансирование подписной компании, массовых мероприятий и т.д.).

Положение сегодняшней сельской библиотеки не только печально, но и, в некоторой степени, опасно. Опасна информационная дискриминация, увеличивающая разрыв между городом и селом. И особенно – по отношению к новому поколению.

Задача сельского библиотекаря сегодня – сделать все возможное, чтобы в фонде библиотеки находились необходимые для нужд сельского жителя издания, и была обеспечена современная и целенаправленная информация о них, т.е. накапливать и передавать информацию, знания, культурные ценности возможно большему числу людей, исходя из личных потребностей каждого. «Но сеять разумное, доброе, вечное» в одиночестве сельским библиотекам не под силу. Всходы от их «посевов» произрастают только благодаря объединенным усилиям и коллективному творчеству всего сообщества сельской интеллигенции»

1.1. Формы и методы предоставления информации пользователям сельской библиотеки.

Наиболее распространенными и востребованными в сельских библиотеках сегодня являются следующие направления работы, тесно друг с другом связанные:

- помощь учащимся (детям и подросткам);
- правовое информирование населения;
- краеведение.

Роль библиотеки в жизни учащихся заключается сегодня не только в помощи при усвоении учебных предметов, а в решении основных проблем данного периода жизни, т.е. социализации. Сами же читатели этой группы рассматривают библиотеку, прежде всего как источник получения информации, необходимой в процессе образования и освоения профессии, как место комфортного общения со сверстниками, как возможность получения помощи от квалифицированного и доброжелательного библиотекаря при решении многих житейских вопросов. Не секрет, что сельской молодежи свойственна заниженная самооценка, определенная жизненная робость, что в известной степени определяется осознанием недостаточности своей культурной и образовательной подготовки, не позволяющей конкурировать с городскими сверстниками.

Роль библиотеки может быть весьма значительной и в работе по профессиональной ориентации молодежи. Сегодня в условиях сельского социума библиотечное обслуживание характеризуется сочетанием традиционных и инновационных приемов и форм. Наиболее ярко представлены услуги по

организации общения (клубы по интересам, например). Распространены, как и прежде, читательские конференции, викторины, литературно-музыкальные вечера.

Достаточно широко в библиотечном обслуживании сельских учащихся представлены услуги информирования о наличии фонда (книжные выставки, различные по содержанию и целевому назначению, в т.ч. и интерактивны, обзоры литературы).

В сельских библиотеках платные услуги практически не оказываются: прежде всего, потому, что платежеспособность сельских читателей не высока. Кроме того, сельская библиотека зачастую и не имеет возможности оказывать такие услуги (из-за низкого уровня комплектования и технического оснащения).

Одним из актуальных направлений работы сельской библиотеки является обеспечение доступа граждан к правовой информации, в том числе и на уровне местного самоуправления. Традиционные формы работы в этом направлении тесно связаны с инновационными (встречи с депутатами, рекомендательные списки литературы, тематические досье, дайджесты, выполнение всех видов справок, предоставление периодических изданий во временное пользование («Ночной абонемент» и «Абонемент выходного дня»), оперативное информирование о новых поступлениях).

Оказывая правовую помощь населению, библиотека способствует и становлению местного самоуправления.

Традиционным направлением работы сельской библиотеки всегда было краеведение. А на сегодняшний день для библиотекарей нет более важной задачи, чем возродить традиции народной жизни, гуманные добросовестные отношения между людьми. В этом – основа нашей среды обитания. Связь поколений, обретение своих корней – все это необходимо людям. Мероприятия краеведческой тематики, проводимые сельскими библиотеками, разнообразны по форме и содержанию. Это встречи со знаменитыми земляками, краеведческие чтения, вечера, посиделки, беседы, экскурсии. Организация книжных экспозиций, литературно-мемориальных комплексов, оформление альбомов, накопительных тематических папок, книжек-самоделок, буклетов.

В систематической краеведческой картотеке отражаются все материалы краеведческого характера, имеющиеся в сельской библиотеке.

Опираясь на опыт, интересы и поддержку населения, творческой интеллигенции, сельские библиотеки могут активно содействовать возрождению и развитию традиций и культуры своего региона.

Глава II. Перспективы развития библиотечного обслуживания на селе: новый взгляд на старые проблемы.

Повысить престиж и влияние на население обслуживаемого района сельская библиотека может и должна известными, апробированными на практике методами, но с учетом современной социокультурной ситуации.

Библиотека на селе должна быть обеспечена ресурсами, необходимыми для выполнения их функции и задач. Стратегическое направление развития всех библиотек на селе – информатизация, которая обеспечивает комплексную поддержку неподготовленных пользователей в ходе их адаптации к условиям повсеместной компьютеризации. Новизна и разнообразие информационных потребностей сельских жителей вызывают необходимость по-иному взглянуть на информационную функцию сельской библиотеки, поэтому ей принадлежит первостепенная роль среди остальных социальных функций: образовательной, досуговой, производственной, воспитательной и других. Ведь потребность в информации всегда имеет определенную направленность, связанную с образованием, проведением досуга, производственной деятельностью, воспитанием и т.п. Для удовлетворения каждой из этих потребностей используются одни и те же изначальные условия, а именно фонд, справочный аппарат, система обслуживания, т.е. все, что и составляет основу реализации информационной функции библиотеки. Поэтому сельской библиотеке предстоит:

1. расширять содержательный и видовой состав своих фондов с учетом изменений в потребительском спросе. Необходимо использовать все, даже нетрадиционные источники комплектования фондов (благотворительные акции, спонсорство и проч.);
2. повышать качество справочного аппарата библиотеки (каталогов, картотек) как источника библиографической и фактографической информации;
3. расширять формы информационного обслуживания и делать их максимально доступными потребителям, акцентируя внимание на создание фактографических банков данных. Оперативный доступ к ним более важен, чем предоставление библиографических сведений, поскольку последние лишь сообщают о документах, которые нужно еще изучать, а фактографические данные содержат уже готовые результаты поиска информации.

Таким образом, одной из основных форм обслуживания, комплектование фонда нетрадиционными носителями информации позволит сельской библиотеке вести качественное обслуживание специалистов, занятых производственной,

предпринимательской деятельностью, учреждений сферы культуры, образования, быта. Однако подлинным информационным центром сельская библиотека может стать, только применяя новые технологии¹³.

Сегодня можно сделать вывод, что, несмотря на сложные условия существования, сотрудники сельских библиотек находятся в постоянном поиске возможностей и ресурсов для того, чтобы выполнять свои основные задачи и функции, важнейшие из которых направлены на удовлетворение образовательных, информационных, культурных социальных потребностей личности и населения в целом, сохранение сельского социума, расширение его образовательного пространства.

Очевидно и то, что дальнейшее развитие сельских библиотек невозможно без государственной поддержки.

Главная стратегическая линия дальнейшего существования сельских библиотек в информационном обществе – модернизация и, как следствие ее, повышение качества работы с учетом постоянно меняющихся социальных, экономических и прочих условий.

Детям должны быть представлены наиболее комфортные условия для развития, образования и получения информации с помощью книги и других документов. Чтение остается, несмотря на технический прогресс, мощным фактором развития личности, поэтому основной задачей сельских библиотек, работающих с детьми, является приобщение их к чтению всеми путями, включая современные информационные технологии и формирование информационной и читательской культуры. Чтобы негативные факторы не начали преобладать над позитивными, проблему финансирования всех направлений деятельности сельских библиотек необходимо решать, прежде всего.

Список литературы:

1. Будущее сельской библиотеки: новый взгляд на старые проблемы: б. выступлений на Респ. семинаре библиотекарей Респ. Марий Эл, 19 апреля 2006 г. / (состав. Т.Л. Домрачева). – Йошкар-Ола: Нац. б-ка им. С.Г. Чавайна, 2006. – 43 с.
2. М.А. Веденяпина, Модельная сельская библиотека: модный бренд или проектирование будущего? / Мария Александровна Веденяпина, Валерия Дмитриевна Стельмах // Современная библиотека. – 2010. - №1. с. 11-17

¹³ Сельская библиотека: новые возможности – новое качество деятельности. – Орел. 2005 – с. 79

3. В. Губина, Забытые традиции возрождаются// Библиополе. – 2011 - № 12. с. 46-48
4. С.Г. Матлина, Современная сельская библиотека: формула жизни/ С.Г. Матлина // Новая библиотека. – 2002 - №4 – с. 8-9
5. Ю.П. Мелентьева, Сельская библиотека: проблемы развития и перспективы: науч.-метод. пособие / Ю.П. Мелентьева. – М.: Либерия, 2003 – 6 с.
6. Сельская библиотека в новых социально-экономических условиях. Вып. 1: Информационное обслуживание читателей села: метод. рекомендации, сост. М.И. Акилина и др. – М.: Либерия, 1997. – 80 с.
7. Сельская библиотека в новых социально-экономических условиях. Вып. 2: Участие библиотек в возрождении, сохранении и развитии культурного наследия: метод. рекомендации / Рос. Гос. Библиотека; сост. А. Доброва, О.В. Осипова. М.: Либерия, 1997. – 80 с.
8. Сельская библиотека: взгляд библиотечников и практиков: сб. ст. / рос. нац. биб-ка; (сост. Е.М. Коломейчук и др. ; ред. С.А. Давыдова). – СПб.: рос. нац. биб-ка, 2005.- 200с.
9. Сельская библиотека: новые возможности – новое качество деятельности: сб. материалов/ Белгород, гос. универ. науч. библиотека; (сост. Н.З. Датохина). – Орел: Орлик, 2005. – 103 с.
10. И. М. Суслова Практический маркетинг в сельской библиотеке; Департамент культуры и искусства, Ханты-Манс. Авт. окр. Огры, Гос. Б-ка Югры. – Ханты-Мансийск: Полиграфист, 2004. -18 с.
11. М.Н. Сойникова, Будущее сельской библиотеки: новый взгляд на старые проблемы: на примере библиотек Курской области / М.Н. Сойникова// новая библиотека. – 2002. - № 5-6. – с. 11-13.
12. Н. Юханова. Один в поле не воин: библиотека как социальный партнер в развитии культурной жизни села/ Наталья Юханова // Библиополе. – 2015. - № 3. с. 5.

Современная библиотека как краеведческий информационный центр

Автор: О.А. Петрова, заведующая юношеским отделом ЦБС г. Бендеры

Характерной приметой нашего времени является возрождение национальной культуры.

Истоки же возрождения национальной культуры во многом зависят от знаний своей истории, своих корней.

«Этническая общность живет до тех пор, пока поддерживаются традиции, и существует историческая память. Знание своих корней, своего прошлого, контакты со своим народом, взаимная поддержка питают его будущее».¹⁴

В последнее время все четче проявляется тенденция к возвращению культурных ценностей, созданных за многие годы каждым народом, в каждой местности, будь то край, область, город или деревня. Все чаще люди обращаются к истории своих предков, восстанавливают традиции, забытые или уничтоженные, чтобы в будущем опять не пришлось по крупицам собирать утраченные сведения о родном крае.

Кроме того, нужно отметить, что сейчас в обществе становятся снова востребованными патриотизм и гражданственность. Все это обуславливает актуальность использования имеющихся и создания новых краеведческих знаний а, следовательно, возникновение новых ориентиров в культурной политике на местах.

Ничто лучше других отраслей знания не способствует воспитанию любви к родному краю и формированию общественного сознания как краеведение. Сегодня краеведение становится одним из ведущих направлений деятельности всех учреждений культуры.

В числе важных направлений культурной политики регионов выделяется сохранение, популяризация и пропаганда культурных ценностей края с целью оптимального развития различных сторон его жизни.

Объектом пристального внимания становятся уникальность, своеобразие, самобытность каждого региона (края). Важно понимать, что краеведение своим объектом имеет не только прошлое, но и современную жизнь, и рождающуюся будущность городов и сел своей страны.

Библиотека активно участвует в формировании культурно-исторического сознания местного сообщества в процессе краеведческой деятельности. Возросший интерес читателей библиотек к краеведческой литературе увеличивает значение библиотечного краеведения, т.к. библиотеки как информационные учреждения

¹⁴ Краеведческая составляющая библиотечно-библиографического обслуживания //Справочник библиотекаря/ Научн. Ред. А.Н.Ванеев, В.А.Минкина.- 3-е изд., перераб. и доп.. – СПб.: Профессия, 2007. – С. 10.

должны обеспечивать удовлетворение краеведческих информационных потребностей.

На сегодняшний день краеведение – одно из приоритетных направлений деятельности библиотек. Сегодня очень нужно развивать краеведение. Так считает все большее количество библиотечных работников. Библиотеки должны стать информационными краеведческими центрами своих регионов. И многие библиотеки уже полноценно выполняют данную функцию. Остальным жизненно необходимо развивать свою краеведческую базу, чтобы отвечать требованию времени.

Глава I. Содержание, цели и задачи библиотечного краеведения

Система понятий библиотечного краеведения с течением времени развивалась и переосмыслялась.

«В современных работах библиотечное краеведение рассматривается как сложное метасистемное образование с многочисленными внешними и внутренними связями.»¹⁵

Известный российский библиограф-краевед Н. Н. Щерба понимает под библиотечным краеведением «весь комплекс многоаспектной деятельности библиотечных работников... по поиску, выявлению, приобретению, организации, учету, всестороннему раскрытию содержания произведений печати (кинофонофото документов), библиографическому сопровождению запросов общества и его отдельных представителей, пропаганду знаний о крае библиотечными и библиографическими средствами, разработку научных проблем, в том числе библиографического и библиотековедческого направлений, методическое обеспечение и т. д.».¹⁶

По Н. Н. Щербе, этот комплекс делится на два направления.

«Первое направление — работа с первичными и вторичными документальными потоками (выявление, приобретение в фонд библиотеки документов, их хранение и доведение до читателя упорядоченных сведений о них через систему каталогов, картотек, библиографических указателей); краеведческий библиотечно-библиографический сервис (обслуживание); методическое обеспечение других библиотек и др. В рамках данного направления новые первичные документы библиотекой практически не создаются. Все усилия

¹⁵ Маслова А. Термины и понятия// Хроники краеведа.-2008.-№3.-С.7

¹⁶ Маслова А. Термины и понятия// Хроники краеведа.-2008.-№3.-С.7

направлены на выявление и доведение до читателя уже имеющихся документов, создание для него максимально комфортных условий.

Второе направление библиотечного краеведения — изучение родного края, поиск ранее неизвестных сведений о нем. Библиотека выступает в этом случае в роли организатора, берет на себя библиографическое, методическое обеспечение изучаемых проблем. Исследователями выступают краеведы и сами библиотечные работники. Конечным результатом этого направления библиотечного краеведения являются новые знания, первичные документы, новые статьи, книги. Это направление активно развивается.»¹⁷

В «Библиотечной энциклопедии» библиотечное краеведение определяется как *«деятельность библиотек, связанная с выявлением и распространением знаний об определенной местности (крае), зафиксированных в документах, содержание которых посвящено краю.»*¹⁸

На взгляд научного сотрудника Отдела библиографии и краеведения Российской Национальной Библиотеки А.Н. Масловой, — это несколько суженное определение. А.Н. Маслова считает, что «Библиотечное краеведение представляет собой системное образование и структурно состоит из базовой (практической) подсистемы — краеведческой деятельности библиотеки (КДБ) и производных от нее инфраструктурных видов — научно-исследовательской, учебно-воспитательной, организационно-управленческой».

«Постепенно библиотечное краеведение начинает вырабатывать собственные принципы, приемы, понятия, становится приоритетной областью деятельности региональных библиотек. Краеведческая деятельность носит комплексный характер, обладает определенным набором видов деятельности, имеет многочисленные внешние и внутренние связи.»¹⁹

«Сейчас идет процесс активного накопления научных знаний о краеведческой сфере библиотечной деятельности, формирующихся в комплексную теоретико-прикладную дисциплину – библиотечное краеведение. Формируется и его теоретическое осмысление в рамках краеведческого библиотековедения.»²⁰

В «Руководстве по краеведческой деятельности муниципальных публичных библиотек» (РБА), подчеркивается, что основными целями краеведческой

¹⁷ Маслова А. Термины и понятия// Хроники краеведа.-2008.-№3.-С.7.

¹⁸ Маслова А. Термины и понятия// Хроники краеведа.-2008.-№3.-С.8.

¹⁹ Маслова А. Термины и понятия// Хроники краеведа.-2008.-№3.-С.10

²⁰ Маслова А. Термины и понятия// Хроники краеведа.-2008.-№3.-С.10

деятельности библиотек являются: обеспечение доступности краеведческих информационных ресурсов; распространение краеведческих знаний, формирование и развитие краеведческих информационных потребностей. Библиотечное краеведение имеет также цель выявить, собрать, сохранить и предоставить в пользование все материалы, связанные с историей и современностью края. Краеведческая работа в большой степени способствует осуществлению связи деятельности библиотек с жизнью, с практикой на местах.

«Краеведческая функция библиотеки — проявляется в сборе, хранении и предоставлении в общественное пользование краеведческих и местных документов и информации о них.

Через краеведческую функцию с помощью разнообразных видов и направлений краеведческой деятельности библиотеки реализуют свое краеведческое назначение по удовлетворению краеведческих потребностей пользователей, созданию документного и информационного банка данных об определенном крае — «региональной памяти», обеспечению гарантированного доступа к нему.»²¹

Библиотечное краеведение охватывает все направления деятельности библиотек. Работа с краеведческой литературой связана со всеми библиотечными процессами; комплектованием и пропагандой библиотечного фонда, руководством чтением, информационно-библиографической и методической работой. В краеведческой работе массовые библиотеки используют общую для всей библиотечной деятельности методику. Но библиотечное краеведение имеет и свою специфику.

Централизованные библиотечные системы государственных массовых библиотек систематически занимаются комплектованием, доукомплектованием и организацией фондов литературы о крае, создают соответствующий справочно-библиографический аппарат. На этой основе библиотеки осуществляют информирование и целенаправленную популяризацию краеведческих знаний среди различных категорий читателей, оказывают помощь по линии краеведения местным организациям и учреждениям.

В рамках краеведческой деятельности библиотека выполняет следующие виды работ:

- выявляет по широкому кругу источников краеведческие документы и местные издания своего региона;

²¹ Маслова А. Термины и понятия// Хроники краеведа.-2008.-№3.-С.8.

- сосредотачивает в своем фонде собрание краеведческих документов и местных изданий, обеспечивает их надежное постоянное хранение;
- с максимальной полнотой отражает сведения о краеведческих документах и местных изданиях в своем справочно-библиографическом аппарате;
- осуществляет информирование о краеведческих документах и местных изданиях;
- оказывает консультационную помощь читателям библиотеки в выявлении и использовании краеведческих документов и местных изданий;
- обслуживает краеведческими документами и местными изданиями читателей своей библиотеки;
- формирует систему краеведческих библиографических пособий и указателей местных изданий;
- распространяет краеведческие знания, информацию о регионе средствами библиографической и массовой работы, организацией выставок, массовых краеведческих мероприятий с помощью печатных изданий, СМИ.

Краеведческое информирование осуществляется по нескольким направлениям:

1. СБО – справочно-библиографическое обслуживание – выполнение разовых информационных запросов пользователей
2. Массовое информирование – направленное на пропаганду краеведческого фонда библиотек посредством книжных выставок, обзоров, бесед, дней информации, рекомендательных списков литературы и других форм библиотечной работы.
3. Краеведческое просвещение, целью которого является распространение краеведческих знаний и развитие информационных потребностей.
4. Поисковая и исследовательская деятельность, результатом которой должны стать новые источники краеведческой информации.

1. Бендерская библиотека как краеведческий информационный центр

Работники приднестровских библиотек так же, как и библиотекари других стран, ведут активный поиск новых путей развития краеведческой составляющей своей деятельности.

Одним из примеров организации работы библиотеки как краеведческого информационного центра является опыт Бендерской библиотечной системы. Основной целью Бендерской «ЦБС» является обеспечение свободного доступа всех слоев городского населения к информации, ценностям человеческого знания и культуры путем утверждения роли библиотеки как общедоступного городского интеллектуально – досугового центра для горожан, независимо от возраста и уровня благосостояния.

Библиотекой уделяется внимание реализации всех основных направлений библиотечной деятельности, в том числе краеведческой составляющей. За годы работы Бендерская библиотечная система приобрела репутацию культурно-информационного краеведческого центра города. Работники ЦБС ведут систематическую работу по выявлению и приобретению краеведческих документов и местных изданий.

Также для этого используются библиографические и литературные источники, архивные материалы, рассказы старожилов. Пополнение краеведческого фонда также осуществляется материалами по местной истории, представляющие собой ксеро- или фотокопии, перепечатки, извлечения из летописей, сводов, выписки и вырезки из публикаций, которые собираются в тематические папки.

В каждом структурном подразделении ЦБ, в каждой библиотеке-филиале имеется подписка хотя бы на одно местное периодическое издание.

Краеведческая литература ЦБС в основном полностью представлена в Справочно-информационном отделе, но она имеется и в других отделах обслуживания пользователей библиотеки. При необходимости недостающая литература выдается в другие отделы библиотеки, если этого требует выполнение запроса читателей или организация массовых мероприятий. По мере количественного роста краеведческий фонд из СИО передается в фонды СП.

В структурных подразделениях библиотеки выделяются разделы литературы о крае, городе, в которых представлены основные и пользующиеся спросом издания о народном хозяйстве, общественной жизни, истории, художественная литература о крае и др.

Ядро краеведческого СБА в Бендерской ЦБС также сосредоточено в Справочно-информационном отделе (СИО) ЦБ, в котором имеются:

- алфавитно-предметная картотека ПМР;
- систематическая картотека «Бендеры»;

Опыт работы нашей библиотечной системы показал целесообразность ведения не систематического краеведческого каталога, а краеведческих картотек, как в ЦБ, СП, так и в библиотеках-филиалах.

В структурных подразделениях ЦБ и библиотеках- филиалах ведутся свои краеведческие алфавитно-предметные картотеки, отражающие свои фонды.

Результатом инновационной деятельности Бендерской центральной библиотечной системы является ведение словарного каталога и словарных картотек, которые также содержат аналитические описания краеведческого фонда.

В справочно-библиографическом фонде ЦБС сосредоточена краеведческая литература основополагающего и директивного характера: литература по законодательству ПМР (законы, указы, постановления и. т.д.), небольшой фонд справочной литературы по краеведению: «Энциклопедия ПМР», «Бизнес-справочник Приднестровья», «Хроника основных событий ПМР», и др.

Библиографические пособия по краеведению представлены библиографическими пособиями, изданными в республике: «Молодая республика с древней историей», библиографические издания библиотеки Тираспольского ПГУ. Специалистами МУ «ЦБС г. Бендеры» также разработаны библиографические пособия: «Свобода пришла из августовской рани...», «Сыны земли Бендерской» (Выпуск I, II), «Славные имена на карте города», «Твои памятники, Бендеры» (2 издания), «Бендерские лица: взгляд сквозь века» «История промышленных предприятий города» и др.

Справочным отделом постоянно выдаются справки краеведческого характера для различных пользователей. Например, «Почетные звания и награды города Бендеры», «Стихи бендерских поэтов для гимна г. Бендеры» (для Государственной администрации г. Бендеры); «Действующее законодательство и нормативно-правовая база для деятельности клубных учреждений», Знаменательные события г. Бендеры в 2014 году» (для газеты «Новое время»); «История ДДЮТ» (для ДДЮТ); «История городского рынка», «Детский сад–ясли №5» (для БТВ) и др.

Справочно-библиографический аппарат краеведческой тематики постоянно совершенствуется. В своей работе библиотека использует сводный электронный каталог. В рамках развития информационных возможностей библиотеки основное внимание уделяется использованию передовых технологий. Библиотека постоянно развивает и совершенствует информационно – библиотечные услуги для обеспечения оперативного удовлетворения запросов пользователей.

Все структурные подразделения МУ «ЦБС», имеющие выход в Интернет активно используют ресурсы всемирной сети для поиска информации по запросам пользователей, в том числе краеведческой. Продолжается работа над сайтом МУ «ЦБС» с целью повышения удобства в информировании пользователей. Через него для пользователей создается возможность самостоятельного получения краеведческих знаний и библиотечной информации о новинках литературы, в том числе изданиях краеведческой тематики, поступивших в фонды МУ «ЦБС», а также об оцифрованных раритетах. Таким образом, сайт является дополнительным ресурсом в поиске литературы по краеведению и не только.

В библиотеке ведется активная экспозиционная деятельность. Тематика книжных выставок отражает знаменательные и памятные даты нашего государства или города. Также выставки могут быть посвящены знаменитым землякам или людям, прославившим наш край. При всем разнообразии форм, библиотека уделяет большое внимание оформлению книжных выставок, как эффективному средству пропаганды краеведческой литературы. Вот некоторые названия выставок: «Мое родное Приднестровье», «Приднестровье – веки истории», «Бендеры – город славный, город древний», «И смотрит крепость в зеркало времен», «С.В. Шестаков – пионер российской авиации» и мн. др.

За последний период в МУ «ЦБС» г. Бендеры значительно расширены качественные возможности экспозиционной деятельности: наряду с традиционными книжными выставками, использовались возможности экспонирования в стенах библиотеки декоративно – прикладных выставок, фотовыставок, выставок изобразительного искусства, предоставленных городскими общественными организациями и образовательными учреждениями: Выставка декоративно-прикладного творчества «Народные промыслы Приднестровья»; Выставка изобразительного искусства «Благодарные потомки к Дню Победы; Изобразительная выставка-конкурс «Я в Бендерах люблю и осеннее золото...» к Дню города.

Во время экспонирования выставок, библиотекари проводят по ним экскурсии для учащихся городских школ.

В библиотеке сложилась система массовых *краеведческих мероприятий*: это краеведческие викторины, литературно-поэтические вечера, историко-литературные часы, фольклорные праздники, часы краеведения, выставки-просмотры, конкурсы. Растет доля краеведческих мероприятий в общем объеме мероприятий библиотеки. Например, в 2014 она составила 27 %.

В библиотеке ведется большая массовая работа по знаменательным датам и событиям нашей республики, по истории края, по знакомству с жизненными, творческими или боевыми путями знаменитых горожан и земляков. Проведенных краеведческих мероприятий – множество, приведем лишь некоторые примеры: к 70-летию Яско-Кишиневской операции и освобождения г. Бендеры были проведены историко-патриотические часы «В августе 44-го», «Постижение подвига: Огненные плацдармы». К дням бендерской трагедии 92-го года был проведен час памяти «Прерванный репортаж»: В.Ю. Воздвиженский». К 25-летию вывода войск из Афганистана в библиотеке был проведен историко-патриотический цикл «Не ради славы и наград» с участием воинов-интернационалистов, жителей г. Бендеры:

В.П. Поповича, С. Геворкова, Ю. А. Жосана. В дни празднования образования ПМР, юбилеях города Бендеры, проведены часы истории и вечера памяти: «Над памятью не властно время», «Есть такая профессия – Родину защищать», «С юбилеем тебя, Приднестровье», «Приднестровье – путь к республике», «Бендеры – жемчужина Приднестровья»; «Мы помним ваши имена», «И помнит город спасенный». Уроки мира «Люблю тебя, родное Приднестровье», «Приднестровье – путь к республике» и др. регулярно проводятся в День республики.

В бендерской библиотеке стали традиционными встречи читателей с местными писателями, поэтами, интересными личностями. В библиотеке неоднократно проводились встречи с поэтом и почетным гражданином города Бендеры, членом Союза писателей России и Приднестровья, возглавляющего городское литературное объединение Литвиненко Л.А. Его выступления на встречах: «Пока живут во мне стихи, я знаю, что живу», «Поэт и гражданин», «Я в Бендерах люблю...» и др. завораживают слушателей, наполняя сердца гордостью и любовью к родному краю, городу, побуждают к желанию развивать собственное творчество.

Также библиотекой было проведено несколько вечеров - встреч с бендерчанкой, защитницей нашего города в конфликте 1992 г., членом Союза писателей ПМР, Международного сообщества писательских союзов «Людмила Денисова – поэт взорванного лета».

Встречи проходили при активном участии присутствующих, задававших многочисленные вопросы, читающих стихи нашей землячки.

В Неделю молодежи интересно прошла встреча учащихся старших классов с известным бендерчанином И. Сметанниковым, на которой российский геральдист, режиссер поделился опытом выбора своего жизненного пути. В стенах библиотеки регулярно проводятся юбилейные вечера, вечера памяти, премьеры книг, совместно с городским или республиканским союзами писателей.

Работая в тесном контакте со всеми культурными учреждениями города, библиотека нередко выступает инициатором многих городских мероприятий. К 605-летию города в дни «Недели литературы и искусства для детей и юношества», библиотека совместно с УНО города провела конкурс среди учащихся всех школ «Мой небольшой, но славный город». На основании собранных материалов трех номинаций конкурса: «Мой город в литературе», «Мой город в рисунках», «Мой город в фотографиях» была издана книга «Мой город».

В 2015 году библиотека совместно с УНО провела еще один подобный конкурс. Теперь он был посвящен 25-летию создания нашей республики и

назывался «Моя республика». По его результатам библиотекой также планируется выпуск книги с работами участников конкурса.

Растет количество целенаправленных заявок от организаций и учреждений на проведение мероприятий совместно с библиотекой. Например, детской библиотекой совместно с экологическим управлением города была проведена викторина «Экология родного края». Библиотека принимает участие в реализации программ и мероприятий республиканского и муниципального уровня.

В 2014 году Центральная городская библиотека стала местом проведения республиканских мероприятий, инициированных службами и ведомствами, общественными организациями, политическими партиями, отдельными творческими лицами. Например, «Встреча представителей партии «Возрождение» с молодыми членами общественных организаций и учащимися образовательных учреждений г. Бендеры.» Другой пример – «Научно-практическая конференция Молодежного Правительства ПМР «Конституция ПМР как основной закон республики».

Библиотечные работники Бендер занимаются также издательской краеведческой деятельностью. В 2014 г. МУ «ЦБС» подготовлены и вышли в свет две книги, посвященные юбилейным годовщинам и знаменательным событиям города:

- 1) Великанова М. О чем молчат фронтовые письма: Художественно-документальный очерк - Бендеры: МУ «ЦБС», Читальный зал, 2014 - 384 с.:ил. - *(70-летие Яско-Кишиневской операции и освобождения города Бендеры от немецко-фашистских захватчиков)*;
- 2) Бендеры литературные: летопись «Горизонта.1949-2014»: Биобиблиографический справочник / Авт.- сост. М. Гончарова, В. Плешкан - Бендеры: МУ «ЦБС», Читальный зал, 2014.- 64 с.: ил. – *(65-летие Бендерской писательской организации)*.

В стенах Бендерской ЦБС открыт первый и единственный в республике Музей библиотеки. Библиотекари организует экскурсии, на которых читатели узнают историю Бендерской библиотеки - первой в Молдавской ССР и четвертой в СССР Централизованной библиотечной системы.

Подводя итоги вышеизложенной информации, Бендерскую библиотечную систему можно назвать краеведческим информационным центром города.

2. Новые тенденции в краеведческой деятельности библиотек

Сегодня существует много библиотек, известных своими крепкими краеведческими традициями. Ими уделяется большое внимание современному

информационному обеспечению исследовательской и краеведческой работы специалистов.

При отделах обслуживания в содружестве с научными и учебными структурами города работают информационные центры, в программе которых дни информации, дни специалистов, конференции, круглые столы, выставки-просмотры литературы, подготовка дайджестов, аналитических обзоров по актуальным темам, проблемам с использованием электронных ресурсов библиотеки. Главная положительная тенденция нашего времени – активное освоение библиотеками электронной среды: на сайтах многих библиотек появились богатые коллекции полных текстов краеведческих документов. Многие библиотеки принимают активное участие в создании краеведческих справочников, энциклопедий и учебников, электронных каталогов. В некоторых библиотеках России, благодаря использованию новых информационных технологий, более 80 процентов запросов по краеведческой тематике выполняются в результате поиска в автоматизированном режиме. Крупные российские библиотеки подошли к созданию региональных краеведческих порталов. Еще одно новшество – развитие интерактивных форм краеведческой работы в Интернете, открытой для пополнения любым пользователем: создание народных электронных энциклопедий, летописей населенных мест, хроник. Но здесь важны квалифицированные оценки и отбор поступающей информации. И это как раз могут сделать библиотеки.

В настоящее время многие библиотеки России разработали проекты создания на своей базе *информационно-краеведческих центров* для обеспечения доступа широких слоев населения к краеведческой информации и условий для объединения информационно-краеведческих ресурсов.

Проекты предусматривают: создание информационно-документальной базы данных историко-краеведческого характера; использование новых информационных технологий; внедрение современных форм и методов работы с пользователями. Реализация данных проектов позволит создать модель современной библиотеки, которая повысит уровень информационно-библиотечного обслуживания населения, укрепит положительный имидж библиотеки.

По итогам данной исследовательской работы можно сделать следующие выводы:

- Возросшая роль краеведения в нашей жизни – это примета нового времени.

- Краеведение становится одной из необходимых основ укрепления региона как единой системы и включения его в мировое интеграционное сообщество на равноправных условиях.
- Оно прививает людям любовь к Родине, уважение к ее истории, формирует мировоззрение патриота и гражданина.
- Краеведение – является одним из приоритетных направлений деятельности библиотек.
- Необходимость создания на базе библиотеки информационно-краеведческого центра, диктуется самыми конкретными жизненными реалиями, имеющимися у местного сообщества и интересами жителей на краеведческую литературу и информацию.
- На сегодняшний день многие библиотеки сохраняют лидерство в своих регионах – как самые крупные, богатые краеведческими ресурсами и доступные информационные системы.
- Библиотеки сегодняшнего дня должны быть информационными краеведческими центрами региона, собирающими и хранящими коллекции местных изданий и документы о крае, создающими справочный фонд по краеведению, популяризирующими традиционные и электронные краеведческие ресурсы.
- Кроме того, сегодня, библиотеки должны становиться ведущими информационными центрами содействия реализации государственной и региональной политики, сохранения и приумножения краеведческого наследия. Библиотеки могут взять на себя роль координаторов и организаторов всей краеведческой деятельности в своих регионах.
- Сейчас важной задачей универсальных библиотек края должно стать углубление региональной информации.
- Успешная деятельность публичной библиотеки по пропаганде краеведческих знаний возможна лишь во взаимодействии с библиотеками других систем и ведомств, государственными организациями, ведущими профессиональную краеведческую работу: музеями, архивами, редакциями газет, школами, вузами, внешкольными учреждениями; с общественными краеведческими организациями.
- На данном этапе необходимо продолжить внедрение электронных технологий в деятельность библиотеки для более оперативного, всестороннего и качественного информационного обеспечения пользователей библиотек. Поэтому основными приоритетами библиотечной политики на современном этапе должны стать формирование ресурсов и модернизация библиотек.

- Библиотекам необходимо выходить за пределы чисто библиотечных форм работы, становиться центрами краеведческого движения, объединять его участников в организации народных музеев, в сборе материалов о своем городе, селе, предприятии, о людях края, в подготовке фольклорных праздников, этнографических выставок, в проведении различных обрядов. При этом необходимо активно использовать книги, библиотечно-библиографические методы их продвижения.

- В краеведческой работе важно стремление каждого отдельного библиотекаря создать вокруг своей библиотеки целую сеть возрождения культурных традиций края.

Список литературы:

1. Библиотечное дело.1998-2004/Ред. Рассказова Н.А.; сост.Сенькина Л.А.- Тирасполь:ГУК МП, 2005.-192 с.
2. Михлина И.И. Краеведческая библиография: Научно-методическое пособие. - М.: Либерия. – Бибинформ,2008.-176 с
3. Краеведческая составляющая библиотечно-библиографического обслуживания //Справочник библиотекаря/ Научн. Ред. А.Н.Ванеев, В.А.Минкина.- 3-е изд., перераб. и доп.. – СПб.: Профессия, 2007.-С. 201-207.
4. Балацкая Н. Быть лидерами в своих регионах//Библиотека.- 2010. - №4. – С.24-25.
5. Беляева Е. И.Обращение к истокам //Библиотека.-2003.-№9.-С.46-47.
6. Глотова В.Н. Краеведческая библиография – ключ к раскрытию книжных фондов// Мир библиографии – 2006. -№4.-С.21-23.
7. Жаркова Е. Любовью к Родине дыша// Библиотека.- 2000.-№1.-С. 59-61.
8. Збаровская Н. Традиции и инновации в библиотечном краеведении //Новая библиотека.- 2004.-№4.-С.26-28.
9. Маслова А. Термины и понятия// Хроники краеведа.-2008.-№3.-С.8-12.
10. Матлина С.Г. Шаги от знания – к любви: Библиотечное краеведение //Библиотека в школе.-2002.-№19.-С.2-5.
11. Сидорова Н. Зеркало истории//Библиотека. – 2006 . -№9С. 19-20.
12. Шаталова Н.В. Школьная библиотека как краеведческий информационный центр// Школьная библиотека.-2003. -№ 10.-С. 6 -11.
13. Шувалова Н. Каков он - спектр краеведческих услуг, - сегодня? //Библиотека.- 2002.-№1.-С.44.

СОДЕРЖАНИЕ

Новые информационные технологии в библиотечной практике.	
<i>Статья библиотекаря абонемента Централизованной библиотечной системы г. Бендеры Гончаровой М.И.....</i>	<i>4</i>
Библиотечные картотеки: виды и принципы организации.	
<i>Статья библиотекаря-технолога сектора электронных ресурсов Централизованной библиотечной системы г. Григориополь Е. А. Кишкарь.....</i>	<i>25</i>
Сельская библиотека: новый взгляд на старые проблемы. Статья библиотекаря детской библиотеки с. Глиное Н.П. Пашуры.....	36
Современная библиотека как краеведческий информационный центр.	
<i>Статья заведующего юношеским отделом Централизованной библиотечной системы г. Бендеры О.А. Петровой</i>	<i>44</i>